



## Ülevaated

ERMi aastaraamat 61

Eesti Rahva Muuseum: 2017	184
Majandustegevus: 2017	192
Teadustöö: 2017	193
Rahvakultuuri koolitus- ja teabekeskus: 2017	198
Hariduskeskus: 2017	200
Kogude osakond: 2017	202
Esemekogud	204
Arhiiv	205
Raamatukogu	206
Fotokogu	207
Audiovisuaalne kogu	208
Konserveerimisosakond: 2017	209
Näitused: 2017	213
Rahvarõivas ja mood	217
Väljaanded: 2017	229
Programm: 2017	232
Maailmafilm	235
Heimtali muuseum: 2017	236
Muuseumipood: 2017	237
ERMi Sõprade Selts: 2017	238

Ülevaated ERMi tegevusest on kirjutanud Tõnis Lukas (lk 184–191), Sirle Puusepp (lk 191), Rein Kinkar (lk 192), Agnes Aljas (lk 193–197, 229–231), Ellen Värv (lk 198–199), Kaari Siemer (200–201), Riina Reinvelt (lk 202–204, 217–228), Tiina Tael (lk 205), Maris Jaagosild (lk 206), Kairi Kaelep (lk 207), Gerd Raassalu (lk 208), Kristiina Piirisild (lk 209–213), Kristjan Raba (lk 214–217), Reet Piiri (lk 217–228), Reet Mark (lk 217–228), Kadi Haamer, Saale Randaru, Maarika Pokinen (232–234), Pille Runnel (lk 235), Tiina Jürgen (236), Liina Kuzemtšenko (lk 237), Sirje Madisson (lk 238).

*In memoriam.* Laili Kuusma (1965–2018) 239

## Eesti Rahva Muuseum: 2017

### Uude majja kasvamine täis võlu ja hoogu

Eesti Rahva Muuseum on väärrika ajaloo-aga asutus ja samas ka protsess – tee, mida käiakse koos rahvaga ja nendega, kes muuseumis töötavad. Seoses uue hoone saamisega on muuseumi roll muutunud ning ollakse uuenenud ka organisatsiooniliselt. Samal ajal ollakse ka suure tähelepanu all. 2017. aasta esimese kümne kuuga oli 42% avalikus meedias mainitud Eesti muuseumikajastustest seotud just ERMiga. Me esindame hetkel Eesti muuseumi tervikuna ja seega peab olema hästi läbi mõeldud kõik, mida siin teeme. Hästi tehtud tööga saab meie kätte antud tohutut vaimset ja materiaalselt ressursi otstarbekalt kasutada. Seda loengi ehk kõige olulisemaks muuseumitöötajate missiooniks läbi aja, sest muuseumi vundamendiks on tema kogud. Kogudele tuleb igapäevase muuseumitöö abil anda lisaväärtus, mis ei oleks neile esemetele või dokumentidele saanud osaks nende senises asupaigas. Väga paljud inimesed annavad oma panuse meie kogudesse just siinse süm-

boolse kapitali tõttu ning oleks petmine, kui selle materjali sisuline väärtus jääks avamata ja kasutusest kõrvale.

Edasised kavad kasvavad välja praegusest lähteolukorrast. See omakorda eelnenud perioodist. Viimane etapp ERMi arengus on selgelt seotud muuseumi kolimisega uude hoonesse. Selleks valmistumine, kolimine ning pärast seda uuenenud organisatsiooni käivitamine ning muuseumi põhitegevuste täielik rakendamine uues kohas on kokku üks suur tervik. Kui muuseumi uue hoone ruumiprogramm paika sai, rahastamismudel kokku lepiti ning töö uute püsinaitude kallas juba täistuuridel käis, jõudis teadmine uue hoone ehitamisest avalikkuseni – alles siis kui kopp maasse löödi ja nurgakivi pandi. Kogu seda suurt pisut avalikkusele märkamatu eeltööd juhtis muuseumi tollane direktor Krista Aru. Pärast nurgakivi panekut 30. aprillil 2013. aastal oligi avalikkuse suurema tähelepanu all maja kerkimine, vähem sai kajastust Eesti Rahva Muuseumi igapäevatöö. Ikka oodatakse selliselt oluliselt asutuselt midagi, mis paistaks igapäevasest



ERMi 100 000. külastaja, jaanuar 2017.

Foto: Anu Ansu, ERM Fk

rutiinist ja müüride vahelt välja ja kaugemale. See paistab ka Tartu Postimehe nõuannetest, mis lehe toimetis 2012. aasta sügisel tolasel ERMi juhi konkursi võitjale edasiseks tegevuseks andis:

1. Kõike, mida on aegade jooksul kogutud ja uuritud, tuleb üha rohkem mõtestada praeguste ja tulevaste põlvkondade jaoks – et iga eestlane teaks ja tajuks oma juuri, mõistaks eesti rahvuse eri- ja omapära maailma suurte ja väikeste rahvaste seas.

2. Kuigi ERM kuulub kogu Eestile, peab temast saama sarnaselt Vanemuisega ka Tartu märk, mis tähendab aktiivset osalemist linnaelus kogu tema kasutuses vaimse ja materiaalse varaga.

3. Kui tahta, et ERM muutuks lisaks muuseumile ka kultuurikeskuseks, võiks just ERMi eestvedamisel Tartusse tuua mõne maailmaski tähelepanu äratava dokumentaalfilmide festivali.

4. Kindlasti peaks ERMi direktorit Tartu linnapildis päris palju kuulda olema ning

mida nurgelisemate mõtetega (vastukaaluks üldisele ümmargusele jutule), seda parem.

5. Kui ERMile on juba külge pandud käpiku-muuseumi silt, võikski seda bravuurikalt enda huvides ära kasutada – tulevikus saab iga ERMi külastaja endale piletiraha eest käpikud.

6. Raadi mõis kogus tohutu rikkuse viinapõletamisest ja viina müügist. Viinaköögi varemed on praeguseni alles. Kui need taastada ja hakata seal piiritust tootma, lõikaks ERM kuulsust ja kasumit.

7. Uues ERMis võiks olla oma rahvatantsurühm, laulukoor ja näitering ning ka lava, kus mängitakse ainult eesti algupärandeid.

8. Mõelge ka ehedale suitsusaunale, mida tänapäeva eestlane ei oska enam ette kujutada, rääkimata siis jaapanlasest või maoorist, kellele sellist elamust pakkuda.

9. Eestimaa laste seas võiks kujuneda auasjaks pidada oma sünnipäeva ERMis seal pakutavate tegevuste keskel seni populaarsete McDonald' site jms asutuste asemel.



Soome-ugri püsinäitus „Uurali kaja“, karjala suitsusaun.

Foto: Berta Vosman, ERM Fk

## Eesti Rahva Muuseum: 2017

10. Et lisaks põnevatele ja õpetlikele uutele püsinäitustele oleks jaksu koostada selliseid eesti lugu jutustavaid rändnäitusi, mille vastu oleks huvi ka välismaistel muuseumidel ja näitusevahendajatel.

11. Andke ERMile järgmised kümme aastat, et oleks näha tõsine andmine.

Mõni neist bravuurikatest näpunäidetest ootab rakendust tulevikus (ansambel ja näitetrupp juba on, aga laulukoori ning rahvatantsurühma veel mitte), mõnda esialgu naljana tunduvat mõtet oleme tegelikult päris tõsiselt kaalunud, aga enamik on juba tehtud või faasis „töö käib“. Ainuüksi viimase kolme suure laulu- ja tantsupeo kaaskorraldajaks olemine näitab muuseumi seisimist üldrahvalike ootuste kõrgusel. Lisaks muidugi see, et president Kersti Kaljulaid pidas loomulikuks korraldada märgilise Eesti Vabariigi 100. aastapäeva kontserdi ja vastuvõtu 2018. aasta 24. veebruaril just ERMis ning et Eesti Teaduste Akadeemiagi just siin oma 80-aastaseks saamise üldkoosoleku ja konverentsi korraldas.

2017. aasta oli ERMi jaoks esimene täis-aasta uues hoones, kus ainuüksi näitusi külastati 268 000 korda. Küllastajate peamiseks huviks olid Eesti püsinäitus „Kohtumised“ ja soome-ugri püsinäitus „Uurali kaja“. Lisaks pakkus muuseum vaatamiseks ülevaatlikku rahvarõivanäitust „Rahvarõivas on norm. Igal aastaajal“ ning rahvakunstist inspiratsiooni saanud moenäitust. ERMis toimus 230 kultuuri- ja haridussündmust, lisaks arvukalt konverentse ja korporatiivüritusi ning osaleti kümnel Euroopa Liidu eesistumisega seotud sündmusel. Edukalt on käivitunud ERMi hariduskeskuse töö, kus 2017. aastal korraldati muuseumiharidusprogramme enam kui 12 000 osalejale. ERMi uue maja arhitektuur, näitused, tegevus ja töötajaskond pälvisid 2017. aastal rohkelt tunnustust väga eripalgelistel konkurssidel. Tunnustuste krooniks sai Euroopa muuseumide konkursi European Museum Year Award (EMYA) nominatsioon ning selle konkursi ühe peapremiatest, Kenneth Hudsoni preemia saamine muuseumi mõtestamise, innovaatilise ja publikut kaasava näitustegevuse eest.



Küllastajad ERMis muuseumiööl 2017.

Foto: Berta Vosman, ERM Fk

## Eesti Rahva Muuseum: 2017

Näitusetegevus seisab rahvusmuuseumile kohaselt teaduslikul alusel.

ERMi teadustegevus keskenduski viimase ajal eesti ja soome-ugri etnoloogia ning museoloogia valdkonna uuringutele, mille tulemused pälvisid 2017. aastal ka positiivse evalveerimise humanitaarteaduste ja kunstide valdkonnas järgmiseks seitsmeks aastaks. ERM juhib kahte teadusprojekti ja on osaline neljas rahvusvahelises koostööprojekti (teemadeks toidukultuur, kaasaja argielu ja soome-ugri rahvaste uuringud). Eesti Rahva Muuseum ühines partnerina Tartu Ülikooli arheoloogia, geneetika ja lingvistika sidusuuringute kolleegiumiga.

Tegevust tuleks edaspidi suunata nii, et seitsme aasta pärast korralisel evalveerimisel oleks ERM humanitaarteaduste ja kunstide valdkonna kõrval edukas ka sotsiaalteadustes. Visuaalse antropoloogia keskusena peaksime rahva käsutusse andma meie kogudes olevad filmimaterjalid ning jätkama

etnoloogilise materjali talletamist ning antropoloogiliste filmide tegemist.

Edasistel aastatel peame jõudma kõigi kogude digiteerimiseni. ERM on esemekogude süstematiseerimisel ja korrastamisel eeskujuks teistele muuseumidele. Pakume digimisteenust ja sellealast nõu ka väljapoole. Osaleme aktiivselt digihoidla projektis, tulevane Ida- ja Lõuna-Eesti muuseumide ühishoidla tuleks arendada välja Raadi piirkonnas, mis läheduse tõttu aitaks kaasata ERMi pädevust ka konserveerimistöös ja säilitustingimuste loomisel.

ERMi hariduskeskus tegutseb haridusasutusena: pakutakse enam kui 25 haridusprogrammi koolinoortele ja lasteaialastele ning 10 töötuba täiskasvanutele. Mõisasüdamel nn jääkeldri majas hakkab tulevikus tegutsema muuseumi pärimuskultuurikeskus täiskasvanud õppijale. Jätkub töö, et ükski õpilane ei lõpetaks põhikooli ega gümnaasiumi ilma, et tal oleks võimalik olnud ERMi haridusprogrammides osaleda.



4. juuni 2017. EV 100 tähistamiseks Vabariigi Presidendi ja Tartumaa omavalitsuste tamme istutamine.

Foto: Berta Vosman, ERM Fk

## Eesti Rahva Muuseum: 2017

Uue hoone loomise ja vaimuga täitmise käigus tegime ka uue ja ambitsioonika arengukava, mille keskmes on igikestvad põhitegevused kogumine, hoidmine, uurimine ja näitamine, aga senisest enam ka õpetamine ning kõiki eelnimetatud suundi toetav müügi ja kultuurikorraldusega seotud ettevõtluspool. Viimase eesmärgiks on kasutada kõiki maja mitmekülgseid võimalusi külastajate teenindamiseks ja omatulu teenimiseks, millega omakorda toetada muuseumi põhitegevusi. Näiteks saime 2017. aastal ainult selle lisaraha toel avada võimsa rahvarõivanäituse ja katta püsinäituse täiendamisel tehtud kulusid. Selle kõrval kasutame uue maja kultuuriloome võimalusi elavdades teatri- ja kontserdielu oma-produktsiooniga, aga ka rahvusliku disaini ja käsitöö toetamiseks tellijana ja inspireerijana. Muuseumipood on sisekujunduselt meeldiv ja maitsekas. Kaubavalik ei ole juhuslik, vaid täiendab ning pikendab näitustelt saadud elamust.

Igapäeva lahutamatuks osaks on saanud moodsas keeles turundamine. Ka ses osas on muutused olnud põhimõttelised ja mahukad – 2014. aastal võtsime kasutusele uue visuaalse identiteedi. Oleme nii Eesti kui ka naabrite messidel, laatadel ja festivalidel väljas, korraldame selliseid suursündmusi ka ise. Omaette sündmuseks muutsime vahel ka tavalised plaanilised tegevused – 2016. aastal uude majja siirdudes kutsusime kolimispäevadele appi Kaitseliidu, Eesti Üliõpilaste Seltsi ja muid vabatahtlikke. Hoogu juurde on saanud ka Eesti Rahva Muuseumi Sõprade Seltsi tegevus. Selle liikmed toetavad muuseumi nii vabatahtlikena abistades kui kandes muuseumi ideed rahva hulgas laiemalt. Sõprade Selts on hakanud hooldama Raadi kalmistul Jakob Hurda ja teiste ERMiga seotud suurkujude haudu ning saanud ettevõtjate toetust selleks, et aidata kaasa muuseumimaja ümbritseva väliala plaanipärasele arendamisele. Lisaks seni muuseumi initsiatiivil uue maja ümbrusse



ERMi, haridusministeeriumi ja Vanemuise teatri jalgpallikohtumine.

Foto: Berta Vosman, ERM Fk

## Eesti Rahva Muuseum: 2017

rajatule veel lisanduvatele väikeobjektidele ootab senisest suuremat hoolt ja kindlat kava kunagi ERMi peahooneks olnud Raadi mõisahoonet.

2017. aastaks oli kujundatud tugev meeskond, mille liikmed inspireerivad üksteist ja on professionaalsed, nähes oma valdkonnas mitte asja iseneses, vaid pidades oluliseks emotsionaalset sidet muuseumi ja tema eesmärkidega.

Imetlen muuseumi töötajaid, kes suutsid läbi teha kolmekordse muutuste perioodi – üheaegselt muutus nii asukoht, organisatsiooni mudel kui ka muuseumi roll – säilitades samas ka pädevuse ja tulemused oma erialal muuseumi põhitegevustes.

ERMi sisu annab kõigeks piisavalt materjali, mida mitmekülgsest väärindada. Sestap algas hoogne koostöö ka EV 100 peakomiteega, kellega sõlmisime lepingu, mille alusel võidakse kasutada ERMi kogudes olevaid fotosid Eesti Vabariigi sajanda aastapäeva seeriatrükistes tasuta. Hoopis eriline panus oli ERMil vabariigi aastapäeva aegu täien-

davalt rõhutatud kihelkondliku identiteedi uuesti au sisse tõstmisel, selle nähtavaks muutmisel. Eelmise aastaga lõppes pikaajaline koostöö EV 100 peakomitee ja Maanteametiga kihelkonnasiltide paigaldamisel lisaks peamagistraalidele ka 2. kategooria maanteede äärde. Välja on valitud kõigi kihelkondade jaoks neid iseloomustavad värvikombinatsioonid – omamoodi triipkoodid. Ega keegi teine polekski saanud sellist kultuurilise kodeerimise tööd enda peale võtta, kui tohutute pärimuslikke värve ja mustreid kajastavate kogudega ERM. Saine vastava tellimuse ja vaieldamatu autoriteet kuraator Reet Piiri määras ära iseloomulikumad värvikombinatsioonid, mis EV 100 peakomitee tellitud trükistes avaldatuna tehti rahvale kättesaadavaks. Nüüdseks on neid kasutatud juba paljude kihelkondlike ettevõtmiste ilmetamisel.

Organisatsioonikultuuriliselt oleme hoidnud kogu aeg arengut soodustavat avatust, pidanud oluliseks koostööd teiste muuseumidega, haridus- ja kultuuriasutus-



23. juuni 2017. Maakaitsepäev ERMis.

Foto: Berta Vosman, ERM Fk



tega, ministriumidega, organisatsioonidega, eraettevõtetega, välispartneritega. Kogu rahva muuseumiks olemisest ja avatusest kõneleb püsinäituste loomise viis. Töörühmades osales ligi 200 eri valdkondade parimat asjatundjat, kõikvõimalike partnerite esindajat. Ainuüksi Eesti kultuuri püsinäituse koostamisel osalesid toimkonna juhi Kristel Rattuse juhtimisel ligi 20 teadusala esindajat.

ERMi kollektiiv on selles üleminekuaja „sulatusahjus“ muutunud ühtseks. Kogu muuseumirahva kaasabil on sündinud praegugi kehtiv pikaajaline arengukava. Samas on see paindlik ja iga-aastaselt saab sellesse teha uuest olukorrast ja vajadustest lähtuvaid täiendusi. Kui üleminekuaja mootoriks oli organisatsiooni arendamine ja selle tarvis uue juhtimismudeli sisseviimine, siis nüüd töötab organisatsioon juba niivõrd õlitatult, et olulisemaks on tõusnud põhitegevuste arendamine.

Koostöös turismifirmade ja teiste partneritega on suudetud säilitada suur külastajate vool ka esmase kõrghuvi perioodi lõppedes. Võti selleks on aktiivne ja loov turundamine ja muidugi atraktiivsed näitused, millest üks pikemaajalise eeltööga näitus on 2018. aasta sügisel avatav Eesti muuseumide koostööle rajatud väljapanek Eesti Vabariigi 100. aastapäeva tähistamiseks.

Näituste produktsioonisüsteemil on muuseumi teenitud omatulu näol olemas kindel majanduslik baas. Juhatus on kinnitanud nii näituste kui ka trükiste plaani kaheks aastaks ette. Samuti on strateegia nii näituste turundamiseks kui ka nendega kaasnevate haridusprogrammide koostamiseks. Toimub pidev osalussaali kaasamisprojekt ja näituste vahetamine ka püsinäituse ala eraldi ruumides, k.a avatud fondi saalis, kus Eesti Posti 100. aastapäeva puhuks avatakse 2018. aastal üheksa aastat tagasi ERMiga liidetud postimuuseumi kogude ülevaatenäituse.



MTÜ Mondo heategevuslik õhtusöök ERMi sillaalal.

Foto: Berta Vosman, ERM Fk

Eesti Rahva Muuseum on arenenud sisudaks organisatsiooniks, kus töötajate motiveerimiseks kasutatakse ära kõik võimalused, palgatõusust kehaharjutuse toetamiseni välja. Aga tunnustust pole kunagi liiga palju. Inimeste panuse esile tõstmine on olnud viimastel aastatel eesmärgiks. Üks samm sel teel igapäevase tänamise kõrval oli nn kolleegipreemia sisse seadmine Ferdinand Linnuse stipendiumi nime all. See moodustab osa laiema kandepinnaga paketist, kuhu kuuluvad ka – Oskar Kallase ja Ilmari Mannineni stipendiumid, mis omistatakse muuseumivälisele tegijatele, kes on rahvakultuuri ja rahva kultuuritunnetust silmapaistvalt edendanud kas siis üleriigilise tuntuuse või tubli üliõpilastöö tasemel.

Eesti Rahva Muuseum on loodud kultuuriliseks tervikuks, mille tegevuste ulatus ja haare on võrreldamatud nii teiste Eesti, aga tihti ka muude maade muuseumidega. Ajalugu on selliseks kujunenud ja iga põlvkond muuseumitöötajaid peab ses arengus oma rolli täitma. Meil on olnud õnn teha seda ajal, mil Eesti Rahva Muuseum astus uues majas oma suurtesse ja mugavatesse saabastesse. Võimalusi on tohutult!

Tõnis Lukas  
ERMi direktor 2013–2018

### Auhinnad 2017

- Eesti Sisearhitektide Liidu nelja aastapremia saaja hulka valiti Jan Graps, Ken Ruut ja Anne Määrmann ERMi püsinäituse „Uurali kaja“ arhitektuurse kontseptsiooni ja lavastusliku ülesehituse eest.
- Eesti Arhitektide Liidu arhitekti aastapremia 2017 pälvisid ERMi hoone arhitektid Dan Dorell, Lina Ghotmeh ja Tsuyoshi Tane, kaastunnustusega neid töös oluliselt abistanud büroodele ja inimestele Eestist. Samuti pälvisid ERMi arhitektid Eesti Kultuurkapitali arhitektuuri sihtkapitali aastapremia.
- Soome Reisiajakirjanike Gild valis Eesti Rahva Muuseumi 2017. aasta parimaks välisriigi turismiatraktsiooniks.
- Eesti Rahva Muuseum oli New York Time-si ülemaailmses reisisoovituste nimekirjas „52 places to go“ 16. kohal.
- ERMi ja Eesti Joonisfilmi koostöös sündinud vadja lool põhinev animafilm „Mees ja naine. Vadja lugu“ võitis Cinanima 41. rahvusvahelisel animafilmi festivalil Alves Costa nimelise parima filmi auhinna kuni 5-minutiliste linateoste seas.

### 31.12.2017 seisuga oli ERMis 142

#### töölepinguga töötajat:

Osakond	Töötajate arv
Avalike ja välissuhete teenistus	2
Digikeskus	12
Direktor	1
Finantsteenistus	3
Haldusteenistus	5
Hariduskeskus	7
Heimtali muuseum	3
Kogude osakond	15
Konserveerimisosakond	17
Koostöövõrgustike koordinaator	1
Müügi- ja teenindusosakond	52
Personaliteenistus	1
Sekretär-juhiabi	1
Teadusosakond	18

## Majandustegevus: 2017

2017. aastal oli ERMil kasutada ministri käskkirjaga kinnitatud eelarve ja selle muudatuste alusel ning 2016. aasta kasutamata jääkide arvelt kokku 5 701 026 eurot, sellest personalikuludeks 1 617 067 eurot, majandamiskuludeks 3 953 197 eurot (sh üür ja kommunaalteenused Riigi Kinnisvara AS-ile 3 469 020 eurot), muudeks kuludeks (amortisatsioon) 130 762 eurot. Lisaks sellele oli eraldatud investeeringuteks (sh Raadi hoidlate gaaskustutusüsteemi renoveerimiseks) 348 177 eurot.

Riigieelarvest eraldatud summadele täienduseks laekus toetustena kokku 6 970 760 eu-

rot (sh Eesti Kultuurkapitali toetus ERMi uue hoone ehituse katteks 6 828 470 eurot).

Majandustegevusest laekus tulu kokku 2 934 746 eurot, millest suurima osa moodustas piletitulu – 1 080 884 eurot. Tulu toitlustusest oli 1 066 171 eurot, muuseumipoe tegevusest laekus 375 625 eurot. Sündmuskorraldusega teeniti 196 615 eurot ning haridus- ja osalusprogrammidega 196 831 eurot.

Eelarve tegelik täitmine ei erinenud oluliselt planeeritust. Erandiks oli omatulu, mille jääk 313 000 eurot suunati 2018. aastal kavandatud näitustegevuse katteks.

ERM 2017		Tuh €	
		Eelarve	Täitmine
Riigieelarve	Üüri- ja kommunaalmaksud RKAS-le	3 469	3 377
	Tööjõukulud	1 617	1 603
	Majandamiskulud	484	479
	Investeeringud	348	338
Toetused	Välistoetused	17	16
	Kultuurkapital (RKAS kapitalikomponent)	6 828	6 828
	Muud siseriiklikud toetused	125	118
Omatulu		3 020	2 707
	sh investeeringud omatulust		103
KOKKU		15 910	15 467



Raadi hoidlate gaaskustutusüsteem.  
Foto: Erkki Pärt

## Teadustöö: 2017

ERMi teadustegevus keskendus 2017. aastal eesti ja soome-ugri etnoloogia ning museoloogia valdkonna uuringutele, mille tulemused väljendasid 2017. aastal ka positiivsest hinnangust humanitaarteaduste ja kunstide valdkonnas järgmiseks 7 aastaks.

ERM juhib kahte teadusprojekti ja on osaline nelja Tartu Ülikooli juhitava teadusprojekti täitmisel, partnerina ühineti arheoloogia, geneetika ja lingvistika sidusuuringute kolleegiumiga ning osaleti rahvusvahelises koostööprojekti.

2017. aastal toimus 3 teaduskonverentsi, sh ERMi aastakonverents koostöös Eesti Kirjandusmuuseumi ja Eesti-uuringute Tippkeskusega. ERMi teadustöötajad osalesid 25 rahvusvahelisel konverentsil ja 11 Eesti-sisesel konverentsil ettekannetega.

ERMi töötajatelt ilmus 17 teaduspublikatsiooni ja üle 50 populaarteadusliku artikli, kaitsti doktoritöid, osaleti ekspertidena programminõukogudes ja komisjonides, juhendati uurimistöid, peeti üle 60 loengu ülikoolides ning korraldati täiendõpet muuseumivaldkonnas.

### Projektid

#### ERMi juhitud teadusprojektid

- Konkurentsivõimeline teadustegevus ERMis (EL ASTRA projekt nr 2014-2020.4.01.16-0049, 2016–2019, vastutav täitja Anu Kannike), Pille Runnel, Anu Järs, Karin Leivategija
- Ise Tehtud Eesti. 1990. aastate kogumise näituseprojekt (Riigikantselei EV100, 2016–2018), Pille Runnel, Agnes Aljas, Anu Järs, Karin Leivategija, Marleen Nõmmela, Anu Kannike, Kristel Rattus, Terje Anepaio

#### Osalus teistes teadusprojektides (Eesti)

- Symbolic Cultural Landscapes: Development and Protection of Local Communities in the Russian North / Sümboolsed kultuurimaastikud: kogukondade areng ja kaitse Põhja-Venemaal (ERA.NET RUS Plus projekt CORUNO, 2015–2017, vastutav täitja Art Leete, TÜ), Piret Koosa

- Tänapäevane soome-ugri animism: funktsioonid ja sotsiaalne kontekst (PUT590, 2015–2018, vastutav täitja Art Leete, TÜ), Piret Koosa, Tatjana Alöbina
- Living together with difficult memories and diverse identities, 154 LIVINGMEMORIES, www.livingmemories-era.net (ERA.Net RUS Plus, 2015–2017, vastutav täitja Ene Kõresaar, TÜ), Terje Anepaio
- Kultuuripärand kui ühiskondlik-kultuuriline ressurss ja probleemne valdkond (IUT34-32, 2015–2020, vastutav täitja Kristin Kuutma, TÜ), Marleen Metslaid

#### Osalus rahvusvahelistes koostööprojektides

- Grandma's story – engaging migrant youth in their local communities (Erasmus+ Cooperation for innovation and the exchange of good practices, 2017–2019, vastutav täitja Jaanika Jaanits), Kaari Simer, Agnes Aljas, Terje Anepaio

### Konverentsid

#### Korraldatud konverentsid ja teadusüritused

- 26.04 Noorte etnoloogide ja folkloristide konverents „Noorte hääled“, korraldaja ERM, Eesti Kirjandusmuuseum: Piret Koosa, Ave Goršič, diskussandid Agnes Aljas, Andreas Kalkun. Ettekanded: Stsiapan Stureika, Kadi Raal, Katre Koppel, Ene Suuver, Laura Mäemets, Hanna Muldma, Aivo Põlluäär, Liina Soosaar, Johanna Rannula
- 29.04 ERMi aastakonverents koostöös Eesti Kirjandusmuuseumi ja Eesti Tippkeskuse konverentsiga Across borders. Cultures in Dialogue, 27.–29.04, korraldajad Agnes Aljas, Pille Runnel, moderaatorid Pille Runnel, Anu Kannike, Agnes Aljas. Ettekanded: Kristel Rattus, Pille Runnel, Merilin Piipuu, Heidi Erbsen, Andrew Worth, Katerina Tikhonova, Stanislav Yevstifeyev, Elisa Ceconi, Ene Vainik, Anneli Kõvamees, Agnes Aljas, Pihla Maria Siim, Marta Franczkiewicz

## Teadustöö: 2017

- 20.–26.08 Balti museoloogiakool, õppejõud Maija Ekosaari, Nicholas Crofts, Trilce Navarrete (koostöös Eesti, Läti ja Leedu Kultuuriministeeriumiga), korraldaja Agnes Aljas
- 5.10 Konverents „Rõivad ja nende lood“, korraldaja Ellen Värv, Liisi Jääts, moderaatorid Agnes Aljas, Marleen Metslaid. Ettekanded: Riina Rammo, Jaana Ratas, Reet Piiri, Janika Turu, Inna Raud, Piret Pupart, Silvi Allimann, Urve Gromov, Külli Valk, Anu Randmaa, Kersti Elhi

### Eesti etnoloogia uurimisteema

- **Rahvakultuur (uurimisrühm: Ellen Värv, Reet Piiri, Liisi Jääts, Age Raudsepp)**

Rahvakultuuri valdkonna olulisimad tegevused olid 2017. aastal seotud ERMis avatud näitusega „Rahvarõivas on norm. Igal aastajal“ (kuraator Reet Piiri). Traditsiooniliste puutöötehnikate jäädvustamiseks toimusid välitööd (Liisi Jääts, Maido Selgmäe), mille

käigus filmitu monteeriti õppematerjaliks raamatu „Vakad, karbid, sõelad. Painutatud kerega esemete valmistamine“ (2018, Meelis Kihulane) juurde. Lisaks koguti kirjasaatjate arhiivi täienduseks materjale küsimustee- mas Rahvarõivaste kandmisest tänapäeval (koost Reet Piiri).

- **Nõukogude aeg (uurimisrühm: Terje Anepaio, Ellen Värv, Anu Järs)**

Nõukogude perioodi uurimisrühm on jätkanud välitööde (Kohtla-Järvel, Sillamäel jm) ja materjali kogumisega ning rahvusvahelistel ja Eesti-sisestel konverentsidel teema- de avamisega. Venekeelse kogukonnaga on arendatud koostööd välitööde ettevalmistamiseks ning toimunud on mitmed üritused (1.03 filmiõhtu „Gerassimovi naised“, koh- tumine režissöör Birgit Rosenbergiga; 5.04 vestlusõhtu „Nõukogude Sillamäe. Räägime suletud linnast.“; 24.10 Õpituba „Talleta elu ja lugu“ – täiskasvanud õppija nädala raames). Samuti on konsulteeritud telekanalil TV3 nõukogude perioodi saatesarja tootmi- sel ja uudislugude tegemisel.



Konverents „Rõivad ja nende lood“.

Foto: Anu Ansu, ERM Fk

- **1990. aastate argikultuur (uurimisrühm: Pille Runnel, Agnes Aljas, Anu Järs, Karin Leivategija, Marleen Nõmmela, Anu Kannike, Kristel Rattus, Terje Anepaio)**

2016. valminud muuseumide ühise veebipõhise kogumiskeskonnaga [Rahvalood.ee](http://Rahvalood.ee) on ühinenud 35 Eesti muuseumi oma kogumisteemadega. Toimunud on välitööd mitmetes Eesti piirkondades, mille teemadeks on laste-, kooli- ja noortekultuur, tööelu ja ettevõtluse muutused, toidukultuuri ning meedia areng, rändeprotsessid, uurimisteedesse on kaasatud ülikoolide ja muuseumide teadlasi. Suuremad välitööd toimusid ka kaasaja kaitseväe teemadel ning kirja- ja saatejatele kuulutati välja uus küsimuskava „Tööelu ja töötamine 1990. aastatel“ (koost Agnes Aljas).

- **Toidukultuur (uurimisrühm: Anu Kannike, Anu Järs, Pille Runnel, Reet Piiri, Karin Leivategija)**

ASTRA projekti toel uuritakse ja arendatakse Eesti toitu kui kultuuripärandit senisest aktiivsemas koostöös väiketootjate ja kohaliku toidu edendajatega. Toimusid

toidukultuuri välitööd Hiiumaal, Võrumaal, Narva-Jõesuus ja Riias, kus uuriti toidupärandi arengut tänapäeval ja toidupärandil põhinevat arendustegevust ning väiketootmist. ERMi jõudis Eesti Maaülikooli emeriitõppejõu Taimi Paali metsamarjade, seente ja pähklite korjamist puudutav 1930. aastate statistiline materjal. Samuti lõppes kirja- ja saatejate arhiivi 1990. aastate toidu teemaliste materjalide kogumine (koost Anu Kannike) ning algas ternespiima kasutamisega seotud materjalide kogumine (koost Anu Järs).

Lisaks ilmus 3 teadusartiklit ja ERMi aastaraamat nr 60 toidukultuuri erinumbrina. Toimusid konverentsid ja töötoad, näiteks toidupärandi töötuba, Peipsimaa toiduga joogikultuuri päev, metsamarjapäev ning esineti ettekannetega Eesti toidukultuurist mitmel pool Eestis. Rahvusvaheline koostöö toimus Läti ja Rootsi toidukultuuri uurijate võrgustikega. Oktoobris korraldati Lundi ülikooli dotsendi Hakan Jönssoni töötoad ja loengud. Samuti toimus väiketootjatest koostööpartnerite nõustamine pärandi kasutamises ja tootearenduses ning rahvusvaheline gastronoomiakonverents SAUCE.



ERMi toidu-uurijad Lepaniidi mahetalus Hiiumaal.

Foto: Anu Järs, ERM Fk

## Teadustöö: 2017

- **Migratsioon (uurimisrühm Marleen Metslaid)**

Uuringute keskmes on olnud laiemalt Eestiga seotud migratsiooni ja mobiilsuse teemad. Perioodiliselt on tegeletud nii 1990. aastatel Eestist lahkunute ja tagasipöördujatega kui ka Teise maailmasõja aegade põgenike järeltulijatega, kes on 1990. aastatel Eestisse tulnud. Koostööd on arendatud ka Eesti Kirjandusmuuseumi, Ajaloo Instituudi ja Harjumaa muuseumiga ning osaleti ettekannetega SIEFil ja Inclusive Museumi võrgustiku konverentsil.

- **Mälu ja mäletamispraktikad (uurimisrühm Terje Anepaio)**

Mäletamispraktikate uuringutega tegeleti eelkõige 2016. aastal alguse saanud projekti „Livingmemories“ raamides, mille eesmärgiks on uurida mälutööd „tundliku ajaloo“ ühiskondades (Soome, Saksamaa,

Venemaa, Türgi, Läti, Eesti), analüüsimaks toimetulekut valusate mälestuste ja identiteetide kirjususega. 2017. aastal toimusid välitööd, eluloolis-temaatilised intervjuud Memento kohalike organisatsioonide liidritega ning 2017. aastal jõudis ERMi ka Eesti Memento Liidu arhiiv.

- **Teadusajaloo uurimisteema Etnoloogia Nõukogude Eestis: inimesed, ideed, kontekst (uurimisrühm Indrek Jääts, Marleen Metslaid, Piret Õunapuu)**

Uurimistöö eesmärgiks oli analüüsida võimu ja teadmiste seoseid Nõukogude Eesti etnograafia näitel. Tehti intervjuusid, koguti mälestusi ja avaldati teadustöid. Lisaks uuriti etnograafiaga tegelenud asutuste arhiive (töõplaunid, koosolekute protokollid, aruanded, välitööde päevikud). Uurimisrühma liikmed osalesid mitmetel konverentsidel ning ilmus mitmeid kõrgetasemelisi artikleid.



Puutöövõtete välitööd 2017. aastal.

Foto: Toomas Kalve, ERM Fk 3013:112

### Soome-ugri rahvad

• **Uurimisrühm: Indrek Jääts, Piret Koosa, Svetlana Karm, Tatiana Alybina**  
Soome-ugri uurimisrühm keskendus soome-ugri kogukondade tänapäevaste usundite ja identiteedi mõtestamisele, Eesti soome-ugri etnoloogia ajaloo reflekteerimisele ning ERMi püsinäituse „Uurali kaja“ kureerimise retrospektiivsele analüüsile ja populariseerimisele.

Piret Koosa kaitses Tartu Ülikoolis doktoritöö „Negotiating faith and identity in a Komi village: Protestant Christians in a pro-Orthodox sociocultural environment“. ERMi asus tööle Tatjana Alöbina, kes kaitses 2017. a doktoritöö „Etnofilosofija finno-ugorskikh narodov: ponimanie haosa i garmonii / Soome-ugri rahvaste etnofilosoofia: kaose ja harmoonia mõistmisest“. Lisaks osaleti viiel Eesti ja rahvusvahelisel konverentsil ettekannetega, ilmus soome-ugri püsinäituse erivaljaanne „Uurali kaja. 9 animeeritud juttu soome-ugri naistest ja meestest“ (2017, koost Svetlana Karm, Art Leete, Priit Tender, Tartu: Eesti Rahva Muuseum).

Lisaks muule populaarteaduslikule tegevusele toimusid dokumentaalfilmi „Läbi vepslaste maa: 50 aastat hiljem“ (Indrek Jääts, Maido Selmäe) linastused mitmes piirkonnas Karjalas, Maailmafilmi festivalil Tartus, IV Soome-ugri filmifestivalil (FUFF) Tsiistres (film leidis äramärkimist kui „silmapaistev kultuuriline saavutus“), Udmurtia Rahvusmuuseumis, Varssavis toimunud IFUSCO konverentsil ning Venemaa antropoloogide ja etnoloogide XII kongressil.

### Museoloogia

• **Museoloogia: näituseproduktsoon ja sotsiaalne integratsioon muuseumis (uurimisrühm: Pille Runnel, Agnes Aljas, Kristel Rattus)**

ERM osales partnerina mitme museoloogiateemalise H2020 projekti koostamises ja taotlemises rahvusvaheliste partneritega. Ilmusid artiklid näituseproduktsoonist, osa-

leti enam kui 10 rahvusvahelisel konverentsil, ka paneelettekannetega, mille kokkuvõtted ERMi ajaveebis tutvustavad värskeid arenguid muuseumimaastikul.

ERMi aastakonverents (29.04) toimus koostöös Eesti Kirjandusmuuseumi ja Eesti Tippkeskuse konverentsiga „Across Borders. Cultures in Dialogue“, kus analüüsiti kultuuri visualiseerimist ja näituste produktsiooni muuseumides. Lisaks toimus ERMis Eesti eesistumise konverents „Cultural Heritage 3.0: Audience and Access in Digital Era“, mille käigus õpiti ka ERMi kogemusest. ERMis toimus ka Balti museoloogiakool, mis vaatles muuseumikogude dokumenteerimise küsimusi, toimusid konsultatsioonid, seminarid ja koolitused teistele muuseumidele näituste produktsioonist, kujundushangetest, külastajatest jpm. Samuti juhendati muuseumiteemalisi uurimistöid ja praktikaid ning jätkati materjalide kogumist külastajauuringute ja näituse produktsiooni uurimisprojektide tarvis.

• **Visuaalantropoloogiline uurimistöo muuseumi kontekstis (uurimisrühm: Karin Leivategija, Pille Runnel)**

2017. aastal käis töö ERMi visuaalantropoloogia tegevussuundade kavandamiseks koostöös Tartu Ülikooli etnoloogia osakonnaga. Aset leidis reis Taani, Aarhusi, kus lisaks antropoloogiliste filmide festivalil ja toidukultuuri sümposiumil osalemisele uuriti Aarhusi ülikooli ja Moesgaardi muuseumi vahelist visuaalantropoloogia suunalist koostööd. Valmis artikkel filmi kasutamisest ERMi püsinäitusel „Kohtumised“. Alguse said toidukultuuriteemaliste välitööde ettevalmistused Kolotsi ja Mooska talus.



## Rahvakultuuri koolitus- ja teabekeskus: 2017

Rahvakultuuri koolitus- ja teabekeskuse jaoks oli 2017. aasta rahvarõiva-aasta. 21. juunil avati suur rahvarõivanäitus „Rahvarõivas on norm. Igal aastaajal“ (kuraator Reet Piiri). Näitusest ajendatuna ja sooviga tuua kokku rahvarõivateemaga tegelevad institutsioonid, uurijad ning koolitajad toimus 5. oktoobril konverents „Rõivad ja nende lood“, kus ettekannetega esinesid uurijad ERMist, Tartu Ülikoolist, Tartu Ülikooli Viljandi Kultuuriakadeemiast, Rahvakultuuri Keskusest, Rahvarõivaste valmistajate koolist, OÜst Kaunis Rahvarõivas, MTÜst Rahvarõivas ja Facebooki grupist Rahvuslikud riided ja rahvariided.

ERMis toimub nõustamine eraldi ruumides tegutsevas rahvakultuuri teabekeskuses, kus viibib regulaarselt konsultandina üks teabekeskuse kuraatoritest. Ruumi on koondatud metoodilised materjalid ja kirjandus rahvarõivaste ning rahvakultuuri kohta.

Rahvarõivakooli 6. lend lõpetas 25. veebruaril, sama kuu algusest alustas regulaar-

set õppetööd kord kuus nädalavahetusei juba uus, 7. lend. XII noorte laulu- ja tantsupeol andis ERMi teabekeskus igakülgset rahvarõivaalast nõu ja abi, lastele õpetati ka rahvarõivaste juurde lihtsamate paelte ja ehete valmistamist.

Teabekeskuse kuraatorid esinesid ettekannetega rahvakultuurist ja -rõivastest Eesti erinevates piirkondades, pidasid loenguid Eesti Kunstiakadeemias, TÜ Viljandi Kultuuriakadeemias ja Tartu Kõrgemas Kunstikoolis, juhendasid ja retsenseerisid tudengite töid; osalesid ekspertide ja konsultantidena maakondlike pärimuskultuuri programmide nõukogude, MTÜ Rahvarõivas, Laulu- ja Tantsupeo SA jpm. organisatsioonide tegevuses. Seoses suvel toimunud noorte laulu- ja tantsupeoga ning eelseisva Eesti Vabariik 100 ürituste ettevalmistustega olid 2017. aastal peamised konsultatsiooniteemad rahvarõivastest ja nende üksikese- metest, rahvakunstist ja rahvuslike mustrite kasutusest.



ERMi rahvarõivakiirabi noorte laulu- ja tantsupeol.

Foto Berta Vosman, ERM Fk

## Rahvakultuuri koolitus- ja teabekeskus: 2017

Pärandkultuuri õpetamiseks ja mitmesuguste käsitöövõtete edasiandmiseks toimus ERMis 2017. aastal õpitoad 21 teemal (korraldaja Age Raudsepp):

- Tikitud susside tegemine – Kristin Sulg
- Vitssõle tegemine – Indrek Ikkonen
- Pastelde tegemine – Katrin Koch-Maasing
- Kristi Jõeste meistrikläss – Kristi Jõeste
- Haapsalu salli kudumine – Pille Källe
- Nööpide ja litrite tegemine – Indrek Ikkonen
- Villatööd ja ketramine – Liis Luhamaa
- Tohust meisterdamine – Jaan Keerdo
- Kirivöö kudumine – Piia Rand
- Taimedega värvimine – Laili Kuusma
- Punaste loodusvärvidega värvimine – Liis Luhamaa
- Indigoga värvimine – Liis Luhamaa
- Väikekandle valmistamine – Roland Suits
- Põhja-Eesti lillkirja tikkimine – Külli Valk
- Võrkvöö põimimine – Piia Rand
- Setu värvilise heegelpitsi tegemine – Terje Lillmaa
- Telgedel kudumine – Age Raudsepp
- Raamatute parandamine ja köitmine – Silli Peedok ja Eve Kasearu
- Puulusika voolimine – Meelis Kihulane
- Vikeldamine – Kristi Jõeste
- Sokikandade ja -lõpetuste tegemine – Jana Saar



Tohutööde õpituba, meister Jaan Keerdo.

Foto Berta Vosman, ERM Fk

## Hariduskeskus: 2017

2017. aastal olid hariduskeskuse peamisteks töösuundadeks haridustegevuste mitmekesistamine, õppeklasside täiendamine, töölepinguliste giididega ning koostööprojektide arendamine.

Valmis 8 haridusprogrammi, 3 marsruudikaarti, 2 teemaekskursiooni, 2 ekskursioonijuhti ning 4 gümnaasiumiõpilaste iseseisvaks tööks mõeldud püsinäituse „Kohtumised“ töölehte. Eesti püsinäituse tegelussaali koopiaesemeid täiendati pidevalt, neist olulisim oli keskaegse jäätmekasti koopia loomine (teostaja Jaana Ratas). Lisaks toimusid muuseumi välialadel muinastehnoloogiate (koostöös Kristiina Johansoniga Tartu Ülikoolist) ning arheoloogiatudengite praktikapäevad (koostöös Kristiina Johansoniga (TÜ)).

Aasta jooksul toimus 536 haridusprogrammi (ligi 13 000 osalejale) ja 3799 giidiekskursiooni, 55 lepingulise giidi juhtimisel.

Täiskasvanuhariduses oli peamine eesmärk lükata käima publikuprogramm ning

koostada pikemaajaline tegevuskava. Toimusid haridusteemaline konverents „Hoolime haridusest“, hariduse toetamisele suunatud heategevuslik õhtusöök koostöös MTÜ Mondoga, milles osales 160 inimest ja mille annetusel olid suunatud Eesti Lasterikaste Perede Liidu suurperepäeva korraldamisele ERMis.

### Olulisemad koostööprojektid

- Tartu Linnamuuseumi, Tartu Mänguasjamuuseumi ja Tartu Ülikooli muuseumidega võitsime Tartu linna riigihanke „Aktiivõppeprogrammid Tartu põhikoolide ja gümnaasiumite õpilaste õppeaastateks 2017/2018 – 2018/2019“. ERM on ühishankes juhtpartner.
- Koostöös Laulu- ja Tantsupeo SA-ga korraldasime koolinoorte laulu- ja tantsupeo aasta raames vastlapäeva, lastelaagri „Märgid ja juured“ ning osalesime töötubadega suvisel laulu- ja tantsupeol.
- Eesti muuseumide ühisprojektil „Kroonituur“ osalemine.



Anna Liisa Regensperger juhendamas algklassiõpilaste programmi „Jüri ja Mari muuseumimatk“.

Foto: Anu Ansu, ERM Fk

## Hariduskeskus: 2017

- Eesti Lastekirjanduse Keskuse projektis Laste Vabariik osalemine, töötoad Valjalas ja Kuressaares.
- EV100 ajarännakud. 2015. aastal alguse saanud projekti Heritage Bridges toel tähistasid Soome, Eesti, Läti ja Leedu muuseumid ning koolid ajarännakute-ga oma riikide 100. sünnipäeva. ERM ja Eesti Ajaloo- ja Ühiskonnaõpetuse Selts koordineerisid „Ajarännak 1918“ toimu-mist üle Eesti 7. veebruaril 2018 kell 10. Ajarännakutest võtab osa ligi 50 kooli üle Eesti.
- 24. augustil toimus ERMis Tartu muu-seumide ühine õpetajate infopäev, kus oma tegevusi tutvustas kaheksa Tartu muuseumi, lisaks teaduskeskus AH-HAA, teater Vanemuine ja Rahvusarhiiv.
- 1.–2. novembril toimus juba üheksandat korda koostöös Eesti Kirjandusmuu-seumi ning haridus- ja teadusministeeriumiga lasteaiaõpetajate keeleseminar „Mäng on väikese inimese töö“.
- Tartu Ülikooli haridusuuenduse kesku-sega alustati ettevalmistusi 2018. aastal toimuva Õpifesti korraldamiseks ERMis.



Süüria maitset ERMi köögist.

Foto: Arp Karm, ERM Fk



Koolidevaheline võistujoonistamine ERMis.

Foto: Anu Ansu, ERM Fk

## Kogude osakond: 2017

2017. aastal olid muuseumikogud kolimise ja kogude lahtipakkimise tõttu uurijatele suletud, kuid vaatamata sellele teenindati teiste muuseumide töötajaid ja üliõpilasi eelneva kokkuleppe alusel. Aasta lõpuks oli uutesse hoidlitesse lahti pakitud 98% kogudest. Paralleelselt kolimise lõpule viimisega ehitati muuseumide infosüsteemis MuIS üles asukohakataloog ning alustati museaa-



lidele asukohtade määramist, mis on hädavajalik eeltingimus nende hilisemale kasutamisele näitusetegevuses ja uurijate sujuvale teenindamisele. Koguhoidjate töö ja meeskonnatöö roll kolimisel oli nomineeritud Eesti muuseumide aastaauhindade kogude arenduse kategoorias.

Alustati mitme kogu inventuuriga. Lõpule viidi soome-ugri esemekogu ja Tartumaa muuseumi kunstikogu inventuur. Alustati eesti esemekogu ja fotokogu inventuuriga, mis on ERMi suurimad kogud, kuid milles pole varasema ruumikitsikuse tõttu aastakümneid inventuuri tehtud. Samuti jätkus Tartumaa muuseumi kogude integreerimine ERMi kogude süsteemi etnograafia- ja fondiraamatukogu inventuuriga.

Jätkus kogude kirjeldamine infosüsteemis ja digitaalsete kujutiste lisamine kirjetele. Eraldi pöörati tähelepanu nende esemete kirjeldamisele ja pildistamisele, mida eksponeeriti kahel ajutisel näitusel. Nagu eelnevatelgi aastatel, aitasid nii kogude sisestamisel MuISi kui museaalide (eelkõige fotode ja negatiivide) ümberpakendamisel kaasa vabatahtlikud, töötukassa vahendatud inimesed ja praktikandid.

ERMi kogude tutvustamisele pandi suurt rõhku muuseumi blogis, kus ilmus 28 kogusid kajastavat lugu.

Seoses uue hoone avamisega on ERMi tuntus plahvatuslikult kasvanud. See on suurendanud ka nende inimeste hulka, kes pakuvad muuseumile nii üksikobjekte kui suuremaid kogumeid. Nii on kogudesse jõudnud väga eripalgelist materjali – kirjavahetust, fotosid ja esemeid. Muuseum ei saa siiski kõike pakutut vastu võtta, vaid teeb valiku lähtuvalt kogumispõhimõtetest.

ERMi jõudis Eesti Vabariigi presidendi abikaasa Evelin Ilvese vabariigi aastapäeva vastuvõttudel kantud kleit.

Foto: Berta Vosman, ERM Fk

## Kogude osakond: 2017

### ERMi kogud arvudes

	Juurdekasv 2017	Suurus 31.12.2017 seisuga
Eesti ja eestlaste esemekogu (A)	147	106 687
Soome-ugri rahvaste esemekogu (B)	0	9 894
Muude rahvaste esemekogu (C)	0	3 106
Kultuurilooline esemekogu (D)	95	20 990
Kunstikogu (K)	15	1 407
Etnograafiline Arhiiv (EA)	3	892
Topograafiline Arhiiv (TA)	2	1 042
Sanitaar-topograafiline Arhiiv (San. Top)	0	370
Korrespondentide Vastuste Arhiiv (KV)	151 kaastööd	1 411 köidet
Arhiivkogu (Ak)	434 säilikut	22 fondi (5093 säilikut)
Postkaardikogu (Pk)	261	7 fondi (1806 säilikut)
Fotokogu (Fk)	3876	301 177
Filmiarhiiv (F)	265	323
Videoarhiiv (V)	66	1 416
Fonoteek (Fn)	4	571
Etnograafiliste jooniste kogu (EJ)	0	23 162
Raamatukogu	399	37 602
<b>ERMi postimuseum</b>		
Postiajaloo kogu	0	52 558
Ümbrikute kogu	0	13 fondi (8 979 säilikut)
Markide kogu	0	14 462
Esemekogu	0	1 290
Templikogu	0	11 801
Arhiivkogu	0	12 fondi (3 154 säilikut)
Fotokogu	0	29 673
Raamatukogu	0	4 718
<b>ERMi Heimtali muuseum</b>		
Esemekogu	0	1 564
Fotokogu	0	676
Arhiivkogu	0	1 468
<b>Tartumaa muuseumi kogud</b>		
Fotokogu	0	24 247
Zooloogiline kogu	0	245
Geoloogiline kogu	0	554
Arheoloogia kogu	0	1 100
Arhiivkogu	1	10
Esemekogu	155	4 588
Kunstikogu	1 661	1 661

## Kogude osakond: esemekogud

Esemekogud täienesid 2017. aastal 147 esemega. Erilise tähelepanu all oli rahvakunsti elementide kasutamine kaasaegses disainis. Kogudesse võeti vastu nt Eesti Vabariigi presidendi abikaasa Evelin Ilvese Eesti Vabariigi aastapäeva vastuvõttudel kantud kleidid ja ehted, mille andis üle Presidendi Kantselei. Ameerika Ühendriikidest saabus dr Erik Linnoltilt muuseumile pärandatud rahvuslikus stiilis mööblikomplekt, mille oli kavandanud tema abikaasa kirjanik Asta Willmann ja valmistanud eestlasest tisler Evald Umelas 1955. aastal Vancouveris.

Põnevamatest objektidest võiks veel esile tuua nõukogude ajal Tartus tegutse-

nud karskusühingu Anti-Bachos materjalid, õigeusu preestri Peeter Vainola vaimuliku rõivastuse 1960.–1970. aastatest ja 1930. aastatest pärit taaralaste ühingu Hiis liikmete pühitsemise rituaalsed riistad.

Muuseumide infosüsteemis MuIS kirjeldata viimaste aastate tulme, näitustele välja läinud esemed ja käised, pikk-kuued, meeste püksid ning umbes 90% kirivöödest, kokku 5088 eset.

Seoses kahe esemerohe ajutise näitusega „Rahvarõivas on norm. Igal aastaajal“ ja „Külatänavalt punasele vaibale. 100 aastat rahvuslikku moodi“ laenutati neile näitustele kokku 1495 tekstiili ja ehet.



Rahvusromantilises stiilis mööbel ja sisustus eestlase kodus Connecticutis.

Foto: Riina Reinvelt, ERM Fk 2954:235

## Kogude osakond: arhiiv

ERMi arhiiv oli kolimise ning fotokogu inventuuri tõttu uurijatele suletud. Uurijaid teenindati ettetellimisel ning toimus 5942 laenutust. Ehkki arhiivitöötajate põhitegevus oli fotokogu inventuur, jätkus ka kogude täiendamine ning korrastamine. Muuseumi arhiiv sai aasta jooksul taas lisa kirjasaatjate kaastööde, välitöömaterjalide, isikuarhiivide ja postkaartidega.

Kirjasaatjatele korraldati 59. teatmemaaterjali kogumise võistlus, mille tulemusena laekus 151 käsikirja 111 autorilt. Enim kirjutajaid oli põhiteemadel „Rahvarõivate kandmine tänapäeval“ (63 tööd) ja „Kodu ne toiduvalmistamine“ (21). Vabateemaliste tööde hulgas jagati valdavalt eluloolisi mälestusi kooliajast, sõjaväeteenistusest, pulmadest ja tööelust.

Etnograafilisse arhiivi (EA) lisandusid Toila valla elanike 21. sajandi argielu kajastavad intervjuud. Eesti Memento Liit usaldas ERMi hoiule aastakümnete jooksul moodustunud represseeritute elulooliste mälestuste kogu – 314 inimese lugu, mille korrastamisega tehti ka algust.

Arhiivkogus võeti arvele Helje Loopere 100-aastaste eestlaste arhiiv (Ak 7) 74 säiliku ja 612 fotoga. 40 aasta jooksul kogutud materjal sisaldab kirjavahetust, märkmeid, mälestusi, andmestikke jm 100-aastaseks või vanemaks elanud eestlaste kohta. Muuseumide Infosüsteemis sai kättesaadavaks ka etnoloog Gustav Ränga arhiiv (Ak 5) ja Tartu Fotoklubi arhiiv (Ak 31). Väikestes isikukogudesse lisandus skautide ja represseeritute materjale.

ERMi arhiiv oli praktikabaasiks Tartu Ülikooli tudengitele ja Tartu Kutsehariduskeskuse õpilasele. Üliõpilaste abil said korrastatud klubi Anti-Bakchos (Ak 19-35) ning ESTO 96 Stockholmis ja Tallinnas arhiiv (Ak 12-60). Detsembris alustasid 3-kuulist arhiivipraktikat 6 kutsehariduskeskuse õpilast.

Jätkus töö korrespondentide vastuste arhiivi (KV) retrospektiivse sisestamisega elektroonilisse andmebaasi MuIS, lisandusid 13 346 käsikirja andmed ja postkaardikogus kirjeldati 261 postkaarti.



Memento kogu materjalid.

Foto: Arp Karm, ERM Fk



## Kogude osakond: raamatukogu

ERMi raamatukogu avati uues hoones lugejatele 14. märtsil. Uudse lahendusena võeti kasutusele RFIDi-põhine laenutussüsteem, mille ettevalmistamine – raamatute kiibistamine algas 2016. aasta jaanuaris. Samuti võeti kasutusele RFIDi toega turvavärav ja automaatne külastajate loendur. Paralleelselt teenindusega jätkus raamatukogu lahti pakkimine, mis sai põhiosas valmis sügiseks, kus olid abiks vabatahtlikud Valmo Viru ja Anna Aader.

Raamatukogu teise korruse rõdule paigutati TÜ raamatukogult kingitusena saadud Lipharti raamatukogu. Uude majja toodi üle postimuuseumi raamatukogu, mis leidis koha seoses filatelistide suurüritusega REFS 25 raamatukogus eraldi filateelia teemanurgana. Alustati ka Tartumaa muuseumi fondiraamatukogu inventuuriga, mis jätkub 2018. aastal.

E-kataloogis ESTER toimus suurema arendusena kasutajate registreerimise ja autentimise süsteemi (KRAS) väljatöötamine ja liidestamine kataloogiga, mis võimaldab

nüüd ligipääsu nii ID-kaardi kui ka mobiili-ID-ga.

Alates 2017. aastast raamatukogu ERMi uusi väljaandeid enam Eesti artiklite andmebaasis ISE ei ava, kuna alternatiivina on kasutatav rahvusraamatukogu artiklite portaal dea.digar.ee. Retrospektiivne täiendamine jätkub, andmebaasi ISE lisati 13 kirjet.

Raamatukogusse lisandus 398 uut trükist ja elektroonilist teavikut, millest 137 saabus ostuna, 259 annetuseks või muul moel, vahetusena saabunuist võeti arvele 2 trükist. Raamatukogusüsteemi Sierra lisati 524 bibliikirjet ja 1065 eksemplari.

Registreeritud lugejaid oli 252 ja laenutusi tehti ligi 3000 korral. Lisaks astuvad paljud muuseumikülastajad sisse raamatukogusse, et ruumiga ja uudiskirjanduse väljapanekuga tutvuda või arvutit kasutada. Uut raamatukogu käis uudistamas hulgaliselt kolleege teistest raamatukogudest ja ühendustest. Tehtud töö tunnustusena nomineeriti ERMi raamatukogu ja Maris Jaagosild ERÜ eriala- ja teadusraamatukogude aasta teo auhinnale.



ERMi raamatukogu.

Foto: Berta Vosman, ERM Fk

## Kogude osakond: fotokogu

2017. aastal sai alguse fotokogu inventuur, eelmine toimus 1966. aastal. Inventuurile vaatamata oli fotokogus ka juurdekasvu. Üks suurimaid kollektioone, mis koguga jõuti liita, oli harrastusfotograafi ning muuseumi kirjasaatja Voldemar Rumvolti (1920–2004) pärand. Viljandimaal Vana-Põltsamaa vallas Umbusi külas paljulapselises talu- peres sündinud Rumvolt oli pöördelise elusaatusega mees. Ta võeti kutsealusena Eesti Leegioni, põgenes Soome, soomepoisina õppis sealses ohvitseride koolis. 1944. aastal pöördus rügemendiga Eestisse tagasi, 1945. aastal arreteriti tema ja ta perekond, järgnevad aastad möödusid Vorkuta vangilaagris. 1953. aastal pöördus tagasi Eestisse ja abiellus. Tänu meeskooris laulmisele õnnestus tal 1980. aastate lõpul pääseda Soome, kus otsis üles aastaid tagasi kohatud ja hinge jäänud soomlanna Ritva, kellest oli saanud teletoimetaja. Mõlemad juba täiskasvanud laste vanemad ja elusaatuse sunnil üksi jäänud, otsustasid abielluda ja edasised aastad koos Helsingis veeta. Rumvolti armastatud harrastus oli fotograafia. Tema ülesvõtted pärinevad peamiselt aastatest 1956–1986 ja nende temaatika on laialdane (seeria 3009:1-2597).

Lisaks anti ERMile Vabariigi Presidendi Kantselei poolt üle Eesti Vabariigi aastapäeva vastuvõttudel tehtud paraadportreed. Tavapäraselt laekusid kirjasaatjate 2016. aasta võistlustöödega tulnud fotod, võeti arvele Toomas Kalve fotod puutöömeister Meelis Kihulase juures toimunud välitöödest ja Avinurme välitööde fotod.

Taas saime kasutada tublide vabatahtlike abi fotode pakendamisel uutesse ümbristesesse-karpidesse.



Noormees võrguga Pinska külaraamatukogu trepil, pildistatud 28.04.1980 Mustivere külas Viljandimaal.

Foto: Voldemar Rumvolt, ERM Fk 3009:1304

## Kogude osakond: audiovisuaalne kogu

Eelmisel aastal täienes ERMi audiovisuaalne kogu märgatavalt. Videokogusse lisandus 66 uut filmi. Need on ERMi teadurite viimaste aastate välitööde materjalid, mis on nüüd muuseumi kogudesse registreeritud ja kirjeldatud – Permikomist, Lätist, Vepsamaalt, Karjalast, Marimaalt ning Eestist paljudel teemadel. Kokku on ERMi videokogus 1416 filmi.

Traditsiooniliselt on ERMis liikuva pildi jaoks kaks eraldi kogu: videokogu, mis tekkis videokassettide tulekuga 1980ndatel ning varasem filmiarhiiv, mis sai alguse 1960ndatel, kui muuseum hakkas kasutama oma välitöödel 35 mm filmikaamerat. Tolased filmid jäid aastate möödudes suures osas riiulitele seisma. Pärast digiteerimist on filmikogu taas elujõuline ning sinna li-

sandub nüüd just filmilintidel olev materjal, viimastel aastatel põhiliselt 8 ja 16 mm amatöörfilmid. 2017. aastal registreeriti kogusse 265 uut filmi – osa muuseumile annetatud kitsasfilmidest. Nende hulgas nt Tartumaa Kurtide Ühingu arhiivi 8 mm lintidele salvestatud kroonika.

Utelt annetatelt sai muuseum eelmisel aastal juurde 93 rulli amatöörfilme. Endiselt on ülekaalus perekondlike sündmustega linnid, oma filmid on kappidest üles leidnud ka matkajad ja malevlased.

Muuseumi filmikogus oli 2017. aastal arvel 323 filmi.

Heli poolelt lisandus möödunud aastal kogudesse neli uut lindistust, sealhulgas intervjuud Indias elavate eestlastega. Kokku on muuseumi fonoteegis 571 helisalvestust.



Tartus toodi 1980. aastate algul Emajõe ja Anne kanali vahelisele alale Vene transpordilennuk An-8, kuhu seati sisse mänguautomaatide tuba. Kaader Alfons ja Kimm Kuuse 8 mm amatöörfilmist.

ERM F 154:3

## Konserveerimisosakond: 2017

Konserveerimisosakonna tööruumide sisustamine on edukalt lõppenud. Paigaldatud on riigihankes planeeritud seadmed ja mööbel, mis võimaldab nüüdsest keskenduda põhjalikumalt uurimismeetodite välja töötamisele ning arendada säilitus- ja konserveerimismetodikaid.

Muuseumi kliima paremaks jälgimiseks ERMi uues majas on koostöös RKASega välja arendatud AtlasWebbi nimeline programm, mis võimaldab kontorist mugavalt jälgida näitusesaalide ja hoidlate kliimat ning teostada väljavõtteid soovitud perioodidest. Kliima seadistamine toimub vastavast ruumist, mida teostab hoone haldaja. Järgneval aastal jätkatakse ventilatsioonisüsteemide täppiseadistamisega, mille tarbeks toestatakse täiendavad T, RH ja CO<sub>2</sub> mõõtmised.

Raadi vanas hoones liidetakse kliimamonitooringu andmed regulaarselt üks kord kuus andmebaasi, mis võimaldab analüüsida hoidlates toimuvat.

### Kogude hooldustalitus

Kogude hooldustalituse põhirõhk läks uues majas hoidlates museaalide lahtipakkimisele ja vajadusel happevabast kartongist ümb-

riste tegemisele. Hoidmaks kokku museaalide hoiustamise kulusid, otsustati vaipade hoiustamisel taaskasutada kangapoodide papptorusid, mille happeline keskkond isoleeriti enne eseme peale rullimist paksemat sorti polüetüleenist kilega. Torudele rullitud esemed on tolmu kaitseks samuti pealt kaetud läbipaistva polüetüleeniga. Pakendamisel on jälgitud, et tagataks esemele piisav õhuvahetus.

Lisaks museaalide lahti pakkimisele teostati regulaarselt hoidlate ning näitusesaalide kuivpuhastust. Vastavalt aastaplaanile teostati museaalide kontrolli ning putukarüüste avastamisel esemed külmutati.

### Konserveerimine

Konservaatorite fookus oli aasta esimesel poolel rahvarõivanäituse ettevalmistamisel. Koostöös produtsendi ja näituste osakonnaga töötati välja mannekeenide universaalne suurus ja materjal, pidades silmas eelarvet ja ohutust museaalidele. Näituse tarbeks korrastati ja konserveeriti enam kui 1400 üksik eset, nendest metallesemeid 719. Aasta teise poole moenäitus nõudis samuti omajagu ettevalmistustööd.



Säilitajad Malle Oras ja Anne Nurme pakendavad vaipa hoiustamiseks.

Fotoväljavõte ERMi kogude kolimise videost, autorid Maido Selgmäe ja Karin Leivategija

## Konserveerimisosakond: 2017

Lisaks näitustega seotud tegevusele jätkati aktiivselt tulme korrastamise, museaalide seisundiuringute ja konserveerimistöödega. Kõrgendatud tähelepanu all on lähiaastatel ka ERMi filiaali Heimtali kogud, mille seisund ja korrastamine kaardistati. Tähelepanuta ei jäänud ka õpitoad noorte laulu- ja tantsupeol ja muuseumis.

Aasta jooksul on konserveerimisosakonnas juhendatud 3 lõputööd ja 15 tudengi õppepraktikat. Osaleti ettekannetega konverentsidel, käidi koolitustel ja õppereisidel Soomes ja Hollandis.

Osakonna töötajad on aktiivsed ka mitmetes komisjonides, erialaühingutes ja töögruppides: RIK MuSi arendamise töökomisjon (K. Piirisild); Eesti Konservatorite Ühingu juhatus (K. Piirisild, Ü. Vahar); Eesti Muuseumiühingu revisjon (E. Kasearu); Konservatorite kutsekomisjoni kutsetaotluste komisjon (L. Kuusma); Tartu Kõrgema Kunstikooli õppekavade nõukogu (K. Piirisild); Tartu Kõrgema Kunstikooli vastuvõtukomisjon (M. Vaks).



Vaade konserveerimisosakonna laborisse.

Foto: Kristiina Piirisild, ERM Fk

### Ruhnu pulmakroon

Ruhnu pulmakrooni puhul on võimalik, et tegemist on maailmas ainulaadse objektiga. 1936. aastal võttis ERM vastu Eesti Kunstimuuseumi kogudest pärineva Ruhnu pulmakrooni (A 426:4201). Tegemist on paberlaternat meenutava esemega, mille pinda kaunistab noaga lõigatud ornament ja kiri „Marta Johan 1863“.

Selliseid pulmakroone Eestis teadaolevalt rohkem pole ja andmed nende kohta puuduvad. Seega ei ole infot selle kohta, kui levinud taolised pulmakroonid omal ajal olid, kes ja kus neid valmistas, kui palju neid ühes pulmas võis kasutusel olla ning kas neil oli pulmapeol ka mingi eriline tähendus.

Nordiska muuseumi 1924. aasta väljaandes „Runö“ võib näha fotot (lk 358), kus on kujutatud sama laadi pulmakrooni pinnalaotus. Nagu ERMis säilitataval pulmakroonil on ka sellel fotol oleva krooni keskosas kujutatud purjekat, samuti on alumises servas noorpaari nimed. Neid ümbritsev ornament on aga ERMis leiduva pulmakrooniga võrreldes väga peen, meenutades õrna pitsimustrit.

Tekst ütleb, et pulmakroon rippus pulmapeol pruudi-peigmehe istumispaiga kohal. Ajalooarhiivi kirikuraamatust võib leida aga kinnituse, et 1863. aasta oktoobris on Marta ja Johan Ruhnu saarel tõesti abiellunud. Tol aastal oli Ruhnus kolm pulma.

Pulmakrooni seisund oli enne conserveerimistöid halb. Kroon oli tugevasti deformeerunud, paber katki ning määrdunud, samuti esines üksikuid plekke. Ka kartongist põhi oli määrdunud, rebenenud ja pragudega. Tekstiilist ja metallniidist kaunistused krooni põhjal olid määrdunud ja rulli kiskunud, üks puidust tugivarrastest murdunud. Täielik õnn, et nii haprast materjalist valmistatud ese on vastu pidanud 154 aastat ja tänase päevani säilinud.

Pulmakroon on konservaator Silli Peedoski käe all conserveeritud ja hoiustatud selleks sobivas karbis ERMi hoidlas. Täpsemalt saab teostatud conserveerimistöde kohta lugeda ERMi veebiblogist, kuhu postitati viimase aasta jooksul conserveerimisosakonna poolt ligi tosin artiklit.

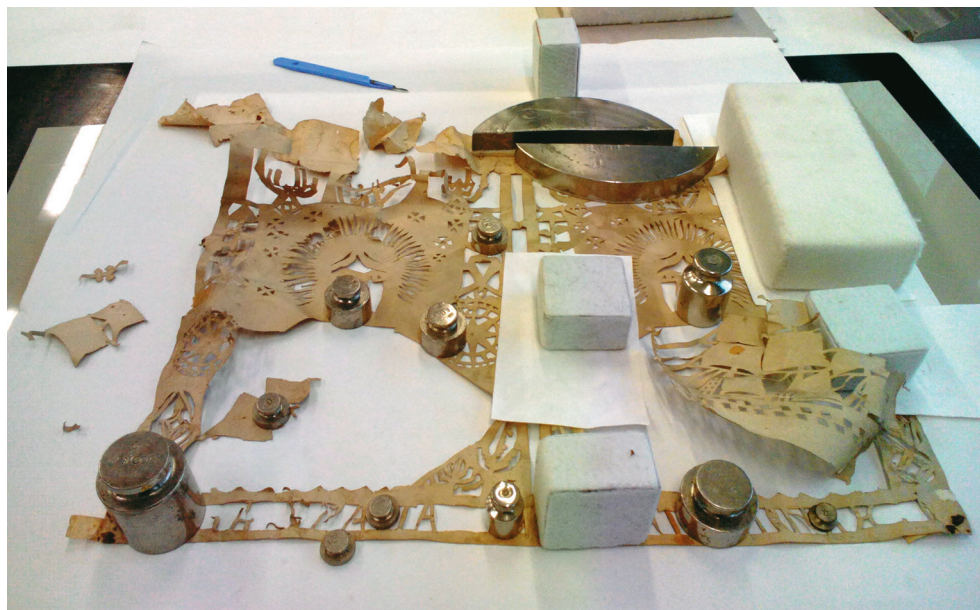

Ruhnu pulmakrooni (ERM A 426:4201) conserveerimine.

Foto: Silli Peedoski, ERM Fk

## Konserveerimisosakond: 2017

### Baltimaade konservaatorite XI triennaal „Muutuvad kontekstid: keskkonnast ideedeni“

Balti konservaatorite triennaal toimus 24.–26. mail 2017. aastal ERMis, eesmärgiga tuua kokku Baltimaade ja teiste riikide konservaatorid-restauraatorid, kultuuripärandi säilitamise spetsialistid ja huvilised, õppejõud ning teadlased, et saada uusi teadmisi, vahetada kogemusi ning tutvuda võõrustava riigi kolleegide tegemistega. Konverentsil osales üle 200 inimese, peeti 35 ettekannet ja eksponeeriti 48 conserveerimise ja säilitamise alast posterettekannet ning Tartu Kõrgema Kunstikooli ja Eesti Kunstiakadeemia ühishväljapanekut „Varjatud ja nähtav“. Konverentsipäevadega paralleelselt toimusid

õpitoad ja ekskursioonid, näiteks korraldas konservaator Karoliine Korol plastikesemete teemalise õpitoa.

Konverentsi teemadering oli lai, alates säilitamise ja conserveerimise korraldusest ning juhtimisest kuni conserveerimise tähenduseni ühiskonnas. Vaatluse all oli kultuuripärandi säilitamise olulisus, conserveerimiseetika kui oskus teha valikuid 21. sajandi kiiresti muutuvas kontekstis. Samuti kuulati ettekandeid praktilistest näidetest ja probleemide lahendamistest. Konverentsi üheks eesmärgiks oli väärtustada konservaatorite kutseala kui rahvuslike ning üldiste väärtuste hoidjat.

Triennaali vedasid ERMist Kristiina Piirisild ja Ülle Vahar koostöös teiste mälu-, teadus- ja haridusasutuste kolleegidega.



Balti konservaatorite XI triennaali grupipilt.

Foto: Berta Vosman, ERM Fk

## Näitused: 2017

2017. aastal oli ERMis avatud kolm püsinäitust kahes paigas – ERMis ja Heimtali muuseumis. Lisaks toimus 4 mahukat vahetuvat näitust ja 17 väiksemat näitust, mis olid avatud 308 päeval. Eesti Rahva Muuseumi uus näituste maht on võrreldes eelnenud ajastuga kasvanud rohkem kui 10 korda – enne 500 m<sup>2</sup> ja nüüd üle 5300 m<sup>2</sup>.

ERMi avamisjärgsel aastal alustasime kohe ka püsinäituse teemaosade hootist uuendamist, mille eesmärgiks on hoida eriti Eesti püsinäitus „Kohtumised“ pidevas muutumises. Lisaks teistest Eesti ja maailma deponeeringutele mäluasutustest vajab kaasaegne näitus pidevat esemete hooldust ja kontrolli. Suure valdkonnana on lisandunud elektrooniliste eksponaatide hoolduse ja töökorra kontroll ning garantiitööd. Samuti käivitati pilootkaardistus audiogiidi vajaduste väljaselgitamiseks erivajadustega külastajatele ning toimus soome-ugri püsinäituse „Uurali kaja“ valgustuse garantiiremont.

Heimtali muuseumis valmis püsinäituse uuendamise 1. etapp (koostajad Anu Raud, Anna Liisa Regensperger, Merle Puusepp, kujundaja Taimi Soo, teostus Eccom OÜ, meister Artur Kasepuu, projektijuht Kristjan Raba).

### Vahetuvad näitused

Uues ERMi hoones on saanud selgemaks, kuidas on näitusepindade kasutust ja logistikat tiheda ürituste programmi puhul mõistlik korraldada. Avalik huvi on olnud suur kasutada mitmesuguste sündmuste ja tähtpäevade puhul muuseumi ning teha ürituste juurde ka näitusi – iga mõistlik nurgatagune on leidnud endale nn *pop-up*-väljapanekute koha. Püsivaks näitusepaigaks sai ka ERMi kohvik.

Kindla programmi ja rütmi on leidnud Eesti püsinäituse „Kohtumised“ sees asuv osalussaal, mille näitused valitakse avalikul konkursil ning mille võidunäituse valivad külastajad. 2017. aasta konkursile esitati 21



Püsinäituse „Kohtumised“ eesti keele näituseosa kõneoreli autor Takayuki Arai koos kujundaja Timo Tootsiga oma eksponaati uurimas.

Foto: Arp Karm, ERM Fk



## Näitused: 2017

ideed, millest oktoobris avati rahva lemmikuks valitud näitus „Unemosaiik“.

Juunis avati suures ajutiste näituste saalis esimene näitus „Rahvarõivas on norm. Igal aastaajal“ (kuraator Reet Piiri) ning sellega haakuv rahvusliku moe näitus galeriis oktoobris „Külatänavalt punasele vaibale. 100 aastat rahvuslikku moodi“ (kuraator Riina Reinvelt). Lisaks toimus galeriis ka uusklassikute Tiiu Kirsipuu ja Ilmar Kruusamäe loomingu näitus ning mitmeid väiksemaid väljapanekuid.

ERMi rändnäitused jätkasid turneed Soomes, Poolas, Tšehhis, Ameerikas ja Jõhvis ning Sillamäel.

### Püsinäitused

- 1.10.2016 – Eesti kultuuriloo püsinäitus „Kohtumised“
- 1.10.2016 – Soome-ugri püsinäitus „Uurali kaja“

### Suur saal

- 22.06.–31.08.2018 „Rahvarõivas on norm. Igal aastaajal“. Kuraator Reet Piiri, kujundaja Iir Hermeliin, produtsent Reet Mark

### Galerii

- 16.10.2016–21.05.2017 „Rahvusromantiline vägi ajaloo haardes“. Kuraator Reet Mark, kujundajad Mari Kurismaa ja Tiit Pääsuke
- 4.06.–17.09 „Tiiu Kirsipuu ja Ilmar Kruusamäe. Inimesed“ Kuraator Reet Mark, kujundajad Tiiu Kirsipuu ja Ilmar Kruusamäe
- 4.10–18.03.2018 „Külatänavalt punasele vaibale. 100 aastat rahvuslikku moodi“. Kuraator Riina Reinvelt, kujundaja Liina Unt



Vaade Tiiu Kirsipuu ja Ilmar Kruusamäe näitusele „Inimesed“.

Foto: Berta Vosman, ERM Fk

## Näitused: 2017

### Osalussaal: Tee ise näitus

- 1.10.2016–30.07.2017 „Ajakihid“ (kuraator Raoul Annion, kujundajad Tartu Kõrgema Kunstikooli mööbliosakonna 3. aasta tudengid)
- 14.10.2017–14.01.2018 „Unenäomosaiik“ (kuraatorid Ann Einberg, Annaliise Kalamees, kujundus Balti Filmi- ja Meedia-kooli tudengid)

### Mujal ERMis

- 21.02–19.03 Hurdatagune galerii „Vana aja maja“ fotokonkursi tööd (MTÜ Vanaajamaja, Eesti Vabaõhumuuseumi maa-arhitektuuri keskus, kujundaja Irina Tammiss)
- 19.03–14.04 Hurdatagune galerii „Eesti filmi rajaleidjad“ (kuraator Kristjan Raba)
- 30.03–30.04 B-alal Arvo Iho fotod „Pääsukese jälgedes“ (kuraator ja kujundaja Arvo Iho)
- 14.03–20.04 Hurdatagune galerii „Aasta betoonehitise konkursitööd“

- 9.05–21.05 B-alal Eesti Arhitektide Liidu kuraatornäitus „Kuhu kadus euro?“ (kuraatorid Merle Karro-Kalberg, Anna-Liisa Unt, Karin Bachmann)
- 7.06–8.08 Kohvikus Jane Liivi maalinäitus „Õied“ (kuraator Tiit Sibul, kujundaja Jane Liiv)
- 14.06–16.06 Silla-alal Rahvusvaheline filateelianäitus "Estonia 2017"
- 9.08–22.10 Kohvikus Leno Morfini maalinäitus „Lingua franca“ (kuraator ja kujundaja Kristjan Raba)
- 24.5–20.07 Hurdatagune galerii „Varjatud ja nähtav“, Balti konservatorite triennaal 2017
- 26.07–30.08 Hurdatagune galerii „Torupilli Juss – Hiiumaa kuulsaim rahvapillimees“
- 5.09–30.09 B-alal Eesti Lavastuskunstnike Liidu DRAAMA 2017 festivalinäitus „1:10/Võimatud ruumid“ (kuraator Marge Martin, Liina Tepad)
- 11.09–8.10 Hurdatagune galerii Georgi Pinkhassovi fotonäitus „Still Sparkling Baltics“



Vaade osalussaali näitusele „Unemosaiik“.

Foto: Arp Karm, ERM Fk

## Näitused: 2017

- 20.09–1.10.2017 Silla-alal Lembit Lõhmu-se "Mente et manu"
- 1.10.2016 – Fuajees „Eesti Rahva Muu-seumi lugu“ (kuraatorid Piret Öunapuu, Jane Liiv, Tuuli Kaalep, Kristjan Raba, kujundaja Jane Liiv)
- 23.10–17.12 Kohvikus Markus Kasemaa maalinäitus „Mängud kunstiga“ (kuraator Reet Mark, kujundaja Markus Kase-maa)
- 2.12–8.12 Silla-alal ERMi 20. koolide-vahelise võistujoonistamise näitus 2017
- 18.12–4.03.2018 Kohvikus Anna Hõbe-mäe maalinäitus „Maastik ja linn“ (ku-raator ja kujundaja Reet Mark)
- 18.12–28.01.2018 Hurdatagune galerii Mark Raidpere fotod näituselt „Kuldse peaga nõel“

### Raadi park

- Mõisahoone seinal „Meie siin maal“ (ku-raator Maris Rosenthal, Alar Madisson), alates 2009
- Veetornis „Raadi läbi aegade“ (kuraator, kujundaja Jane Liiv), alates 2009

### Heimtali muuseum

- Püsinäitus „Põlvest põlve elutarkus“ (kuraatorid Anu Raud, Anna Liisa Regensperger, Merle Puusepp, kujunda-ja Taimi Soo)
- 10.12.2016–31.08.2017 Ene Parsi „Triibu-vaibad“ (kuraator, kujundaja Ene Pars)
- 12.12.2016–16.01.2017 Postkaardinäitus (kuraator, kujundaja Anna Liisa Regens-perger)
- 17.01–29.07 Õdede Kotlite kudumid (ku-raator Anu Raud)

- 7.09–2.11 Heimtali kogudest: kindad-so-kid (kuraator Merle Puusepp, kujundaja Anna Liisa Regensperger)
- 20.05–6.09 TÜ VKA rahvusliku käsitööeriala näitus „Mängud“ (kuraator Ave Matsin)

### Näitused mujal Eestis

- 16.09–04.11 „Tossutäkuga mööda Eestit“ Sillamäe muuseumis
- 5.01–31.01 „Tossutäkuga mööda Eestit“ Jõhvi kontserdimajas

### Näitused väljaspool Eestit

- 20.04–25.05 „Soome-ugri ja samojeedi rahvad“ ÜRO hoones, New York, USA
- 2.08–31.10 „Soome-ugri ja samojeedi rahvad“ Kainuus, Soome; Vuokkiniemis, Venemaa
- 11.02–28.02 „Kaetud kätega“, Varssavi nukuteatris, Poola
- 28.02–22.03 „Kaetud kätega“ Białystoki Ülikoolis, Poola
- 23.11–8.12 „Kaetud kätega“ Euroopa Keskuse galerii Nobilis, Elbląg, Poola
- 6.10–30.11 „Kodumaa pildid“ Jiří Mahe-ni nimelises raamatukogus, Brno, Tšehhi
- „Johannes Pääsuke. Mees kahe kaamera-ga.“ Ohio, USA

## Näitused: rahvarõivad ja mood

2017. aasta juunis avanes ERMi vahetuva te näituste saal esimese näitusega, milleks oli „Rahvarõivas on norm. Igal aastaajal“ (22.06.2017–31.08.2018, kuraator Reet Piiri, kujundaja Iir Hermeliin, graafiline disainer Angelika Schneider). Oktoobris avanes näitust täiendav rahvarõivamotiividest inspireeritud moenäitus „Külatänavalt punasele vaibale. 100 aastat rahvuslikku moodi“ (4.10.2017–18.03.2018), kuraator Riina Reinvelt, kujundaja Liina Unt, graafiline disainer Katre Rohumaa). Näituste produtsent oli Reet Mark.

Esimesel näitusel oli väljas 152 mannekeeni eri aastaegade kihelkondlikes riietes ning teisel 134 mannekeeni alates 1920. aastatest kuni kaasajani rahvuslikes riietes. Näitustega kaasnes rahvarõiva- ja moeajaloo loenguprogramm ning mitmed üritused, mis andsid hea fooni EV100 pidustustele 2018. aastal.

Eesti Muuseumide aastaauhindade konkursil pärjati ERMi rahvarõivateemalised näitused oma terviklähennemise ja parima vahetuva näituse tiitliga.

### Rahvarõivas on norm. Igal aastaajal

Rahvarõivad on väljas ka püsinäitusel „Kohutumised“, kus teemanäitusel „Talu elu. Talu ilu“ on üleval 48 kostüümi, mis tutvustavad piirkondlikke eripärasid ja rõivaste muutumist ajas. Eraldi rahvarõivaste ulatuslikuma näituse loomise tingis külastajate ootus. Ühelt poolt laiem huvi ning teiselt poolt ERMi rahvarõivakogudele toetuvad rahvarõivakostüümide valmistajad ning laulu- ja tantsukollektiivid. Aastatega on välja kujunenud kindlad komplektid, mida valmistatakse ja kantakse. Selle tõttu on nii mõnigi kostüüm kanoniseerunud kui kihelkonna nimikostüüm. Muuseumi kogud võimaldavad välja tuua ka kihelkonnasisest rõivaste mitmekesisust ning on ka nende kihelkondade riideid, mis raamatutesse pole senini mahtunud.

Esmane näituse mõte oli anda igale külastajale võimalus leida oma kodukihelkonna riided, st et esindatud oleks kõik Eesti kihelkonnad. Teiseks ülesandeks oli panna näitusele selline kihelkonda esindav kostüüm, mida pole rahvarõivaraamatutes



Särgid näitusele pääsemist ootamas.

Foto: Anu Ansu, ERM Fk

## Näitused: rahvarõivad ja mood

avaldatud. Samuti oli eesmärgiks tutvustada pealistrõivaid ja üleviskeid. Tuhandete esemete seast jäid lõpuks valikusse 1428 eset, mis olid näitusel väljas 124 abielunaise, 15 neiu ja 13 mehe kostüümina.

Uue maja ootuse õhinas oli plaan avada rahvarõivanäitus koos maja avamisega. Üsna pea sai selgeks, et näituse koostamiseks vajalike esemete kordategemiseks ei jää mahukate püsinäituste kõrvalt aega. Ka suurt saali tuli kasutada avamispidustuste ajal ja avamisaasta teistel suurematel üritustel.

Näituse kunstniku Iir Hermeliiniga kujundusideid läbi arutades otsustati paigutada kihelkondlikud kostüümid aastaegade järgi ning seega sai suur ruum jaotatud neljaks: hele õunapuuõieline kevad, roheline suvi, tumepunane sügis, valge talv. Kevadesse neitud oma pärgade ja röömsate riie-tega, sügisesse pruudid ja pulmalised, pikkkuued ja õlakatted, talve palju valgeid kasukaid ja talvemütse. Keset näitusesaali jäi poodium liikuvate mannekeenidega ja toolid pealtvaatajatele. Vaheseinte sees olevates



Foto: Anu Ansu, ERM Fk

vitriinides sai eksponeerida rõivaesemeid, mis jäävad tervikkostüümi vaadates tähelepanuta või ei paista lihtsalt välja, näiteks villased alusseelikud, sukad ja sukapaelad.

### Kostüümide komplekteerimine

Juba enne kujundusidee sündi pani kurator kostüüme kirja ehk märkis tabelisse kihelkonna nime tahta võimalike museaalide numbreid. Teatavasti pole muuseumisse õnnestunud koguda, v.a mõni erand, tervikkostüüme. Seetõttu ongi rahvarõivakostüümide kokku panijatel vaja läbi vaadata kõik kihelkonnast kogutud esemed, lugeda nende juures olevaid legende, otsida lisaandmeid muuseumi arhiivikogudest – niimoodi sünnib üksikutest tükkidest tervikkostüüm.

Näitusele originaalesemetest kostüümi kokkupanekul on mitmeid takistusi. Peamiseks probleemiks on muidugi teatavate esemeliikide puudus. Põlled peeti ära, särigid kanti ribadeks, vanad linased rõivaesemed sobisid nii jalanartsudeks kui kaltsuks, nii mõnigi Saaremaa villane pikk-kuub elas uut elu riidest jalanõudes ehk pättides – ja nii need esemed vanavarakogujani ei jõudnudki. Mõnest kihelkonnast aga oligi vähem koguda, sest suuremate linnade lähedal loobuti rahvarõivastest linnarõivaste kasuks varem. Samuti ei jätkunud kõigjale aktiivseid vanavarakogujaid.

Eksponeerimisel on oluline esemete väljanägemine. Muuseumiesemed on varem olnud kellegi riided, neid on kantud, muuseumisse on nad jõudnud erinevas kulumisastmes. Enamik rahvarõivakogust on muuseumisse kogutud enne Esimest maailmasõda. Esemeid on mõjutanud hoiutingimused, kus kindlasti oli raskeimaks katsumuseks Teise maailmasõja aegsed peidukohad. Kõigi nende tegurite tõttu oli nii mõnigi ese eksponeerimiseks kõlbmatu ja selle asemele tuli valida mujalt pärinev, ent tüübilt kostüümi juurde sobiv ese. Mõne eseme puhul läks vaja rekonstruktsiooni. Näiteks Kursilt ja Otepäält on muuseumikogus küll 19. sajandi seelikute tükke, kuid mitte ühtki tervet seelikut, mida mannekeenile selga panna. Nii pidi näituse tarbeks tellima meistritl seeliku tüki järgi valmistatud rekonstruktsiooni.

## Näitused: rahvarõivad ja mood

Näituse eesmärk oli näidata mitmekesisust, mistõttu tuli jälgida, et esindatud oleks kõik rõivamoed ja tüübid. Mõni komplekt ei saanud näitusele minna aga seetõttu, et oluline ese oli puudu ning kogu komplekt tuli ümber muuta. Samuti oli tähis esemete ajaline sobivus.

Eksponeerimisel muutus problemaatiliseks n-ö õigesti riidesse panek. Mannekeenid on minimalistlikud, sh juusteta, kuna juuksed ja peakate on omavahel tihedas seoses, siis oli see takistuseks peakattest õige pildi saamisel. Arhiiviallikate järgi teame, et naised kandsid mitut seelikut üksteise otsas, külmade ilmade ajal oli see hädavajalik, aga ka üldine moenorm nõudis ümarat puusa-joont ja kaharalt langevat seelikut. Mitme seeliku üksteise peale panek ei ole aga kooskõlas muuseumi esemete säilitustingimustega ja nii pidi siin abivahendina kasutama tänapäevaseid täitematerjale, mis siiski ei anna seelikule õiget ja loomulikku kohevust. Ainult ühel mannekeenil, Jämaja talveriietes naisel, oli seljas kaks seelikut, et giid saaks vajadusel näidata ja rääkida vastava loo. Kü-

simuseks oli ka see, kas panna üleriietel hõlmad kinni või jätta lahti. Esialgu jäid need kinni, kuid see ärgitas külastajaid esemeid katsuma ja piiluma. Seetõttu tuli üsna varsti tõmmata hõlmad laiali, mis on muidugi vastuoluline, eriti just talveriiete puhul. Ise põhjendasime, et ju astus mannekeen just toast õue. Nii pidi ka mitmetele teistele riietuseesemetele tegema kompromisse. Naismannekeenide puuduvate käte tõttu pidi kindad riiete külge riputama, suurrätti ei olnud võimalik kaenla alla lappesse seada, vaid see tuli sättida hooletu viskega ühele õlale.

Näitusel olid väljas ka teiste Eestimaa elanud rahvaste riided: saartel elanud rootslaste rõivad, peipsivene vanausulise naise riided ning pooleusulise ehk poluverniku kostüüm.

Meeste rõivaste pilt on piirkonniti ühtlasem ning suuremad erinevused on maakondlikud. Kui algas rahvarõivaste kogumine muuseumisse, siis selleks ajaks oli meeste rõivaid ka vähem alles. Mehed läksid rahvarõivalt moerõivale üle varem kui naised ja kandsid oma riided üsna läbi. Seetõttu on



Rahvarõivanäituse ehitamine.

Foto: Anu Ansu, ERM Fk

# Näitused: rahvarõivad ja mood

nii mitmeski kihelkonnas säilinud ainult ük-  
sikuid meeste rõivaesemeid. Naiste rõivad  
ahvatlesid kogujaid rohkem, need on atrak-

tiivsemad, väljendavad rohkem kihelkond-  
likku omapära ning sisaldavad palju enam  
käsitööd.

January 6, 2016

VAATED RUUMILE  
150 komplekti paigutatud 4 suure teemagrüpi.

seintes "ultrajääd" esemete eksponeerimiseks

38m

mehaaniline moeetendus  
ca 15 x 8m

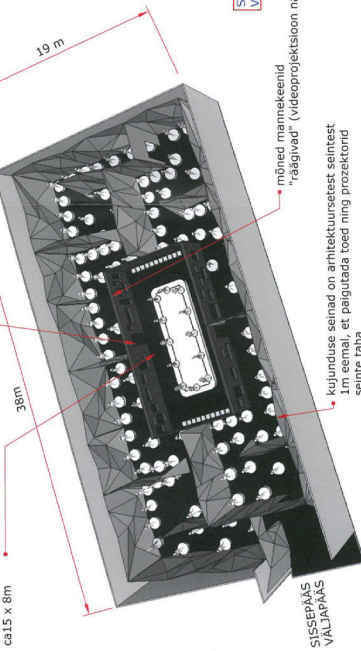

KÜLASTAJA LIIKUMISSKEEM

SUVI

KEVÄD

TALV

SISSEPÄAS  
VALJAPÄÄS

VAATED RUUMILE

VAADE CATWALKILE

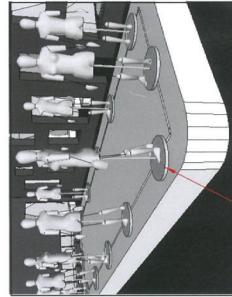
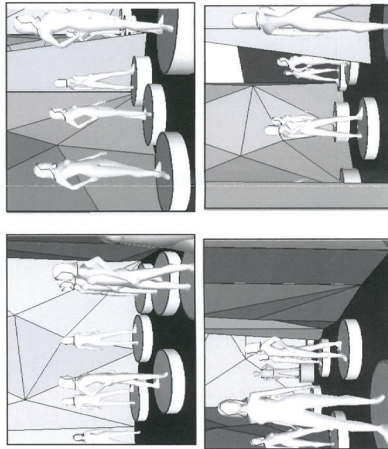

catwalkil liikuvad ja  
keerlevad mannekeenid,

Rahvarõivade näitus. Kurator REET PIIRI  
avamine 23. veebruar 2017. ERM

50943333. Iir Hermeliini.ee 3.10.2015

Iir Hermeliini kujunduse joonised.

## Näitused: rahvarõivad ja mood

### Külatänavalt punasele vaibale. 100 aastat rahvuslikku moodi

Rahvarõivanäituse edasiarendusena tundus üsna mõistlik eksponeerida samaaegselt ka moodsat rahvariitset või rahvakunstist inspireeritud rõivastust. Omalt poolt mõjutas otsust ka Presidendi Kantselei poolt muuseumile üle antud kollektsoon rõivaid, mida presidendi abikaasa Evelin Ilves vabariigi aastapäeva vastuvõttudel kandis, millest 5 kleiti on inspireeritud rahvariitsetest ja rahvuslikust käsitööst.

Näituse ettevalmistamine võttis umbes aasta. Ettevalmistused võib jagada kolme paralleelselt arenenud etappi.

Esimesena sai ette võetud ERMi kogude läbivaatamine – ligi 1500 eset ja neist välja sõeluda kõik, mil rahvuslik hõng juures. Selliseid esemeid on ERMi kogudes üle 300. Näitusele sai neist valitud 103. Teiste muuseumide kogudes on valik oluliselt tagasihoidlikum, kuid siiski sai laenatud üksikuid

esemeid Eesti Ajaloomuuseumist, Tallinna Linnamuuseumist, Virumaa Muuseumidest ja Harjumaa Muuseumist.

Kuna kaasaegsete esemete esindatus muuseumikogus on esialgu üsna kesine, sai teiseks oluliseks ettevalmistavaks tööks viimase 10–15 aasta objektide leidmine näitusele. Presidendi vastuvõttude lõputud galeriid tuli rahvuslikku otsides läbi vaadata. Nii koorusid välja peamised moekunstnikud, kes on rahvuslikke rõivaid valmistanud. Samuti ka inimesed, kes selliseid rõivaid meelsasti kannavad. Õnneks olid nii disainerid kui kleitide eraisikutest omanikud väga abivalmid ja vaimustusid sellise väljapaneku ideest samavõrd kui näituse meeskond. Kokku laenasime eraisikutelt näitusele 35 eksponaati, millest 6 otsustati näituse lõppes annetada muuseumile. On lootust, et tulevikus jõuavad veel mõned näitusel olnud kleidid muuseumi kogudesse.



Riietatud mannekeenid ootavad näitusele saamist.

Foto: Berta Vosman, ERM Fk



## Näitused: rahvarõivad ja mood

Kolmas töö oli olemasolevate eksponaatide asetamine teoreetilisse raami, mille alusel saaks üles ehitada näituse sisulise liigenduse. Läbi said töötatud nii varasemad teemaga haakuvad uurimused, ajakirjandus (nt ajakirjad Taluperenaine, Eesti Naine, Nõukogude Naine, Triinu), aga lisa sai otsitud ka arhiividest (Eesti Rahvusrhiivis naiskutsekoolide fondid ning OÜ Kodukäsitöö materjalid; ERMi arhiivimaterjalid). Nüüdisaja osas olid suureks abiks Eesti Kunstiakadeemia moedisaini osakonna juhataja Piret Puppert ja intervjuud ning vestlused moekunstnikega.

Esimese variandina oli kaalumisel esemete grupeerimine lähtuvalt enimkasutatud motiividest ja mustritest. Üsna pea sai selgeks, et sellisel juhul tuleks üks suur muhu saal, natuke väiksem Põhja-Eesti lillkirjaliste grupp ja siis hulgaliselt üksikuid objekte muudest piirkondadest. Seetõttu tundus mõistlik liigendada näitus sõltuvalt ajalistest piiridest, kus igal perioodil on rahvuslike elementide kasutamisele moes lähenetud kas lähtuvalt valitsevast riigikorrast, kehti-

vast ideoloogiast või ühiskonnas valitsenud meelsusest.

Nii kujunes välja 4 suurt perioodi, mis jagasid näituse osadeks. Neile eelnes veel väike kuuest mannekeenist koosnev sissejuhatus pealkirja all „Eellugu – eesti kostüüm“, mis esindas perioodi, kui sooviti välja töötada rahvariitele üsna sarnast, kuid siiski moodsaid materjale kasutavat ja vähemal määral moejoont järgivat pidulikku rõivastust. 1930. aastatel sellistest püüetest loobuti ning võidule pääses idee, et rahvariided olgu autentsed. Samas algas rahvarõivale omaste elementide ja tunnuste (nii mustrid, lõiked kui materjal) sobitamine moeriietusele, ilma et need üldmuljes rahvarõivaid meenutaksid.

Esimeseks suureks teemagrupidiks oli „Moekas „eesti stiilis“ rõivas“, mis esitas peamiselt 1920.–1930. aastate rahvarõivaste alusel loodud stiliseeritud kleite, kampsuneid ja pluuse. Seda perioodi võib lugeda rahvuslik rõivamoe sünniks. Valdonna edendamise eest seisis hea naiskutsekoolid, OÜ Kodukäsitöö, aga ka naisteajakirjad.



Näitusetema „Vormilt rahvuslik, sisult sotsialistlik“.

Foto: Berta Vosman, ERM Fk

## Näitused: rahvarõivad ja mood

Nõukogude perioodi üks valitsevaid loosungeid „Vormilt rahvuslik, sisult sotsialistlik“ sobis teise suure ajaperioodi pealkirjaks hästi. Sinna mahtus nii Teise maailmasõja järgne periood, mis nii materjali kui töö tehnilise teostuse poolest jätkas varasemat ajastut, kui ka 1970.–80. aastate peamiselt kättesaadavate materjalide defitsiidist lähtuv märksa vähem elegantne periood. Seda perioodi iseloomustab ühest küljest moekunsti professionaliseerumine, teisalt aga ka rahvakunstimeistrite koondise Uku asutamine, mille töötajad hoidsid, taaselustasid ja arendasid aktiivselt vanu käsitöövõtteid, võttes eeskujuks etnograafilisi näidiseid muuseumikogudest.

Nõukogude ajaga paralleelselt arenes rahvuslik rõivalooming eesti pagulaskonnas, kelle jaoks käsitöö kui osa rahvuskultuurist kujunes üheks identiteedi tugisambaks. Näitusel kandis see osa pealkirja „Eestist kaugel“.

Viimaseks ja kõige mahukamaks kujunes kaasaega kajastav osa pealkirjaga „Pu-

nasele vaibale“. Rahvusliku alatooniga kleidid on muutunud Eesti Vabariigi aastapäeva vastuvõtu lahutamatuks osaks ja pea igal aastal esitleb mõni Eesti moekunstnik rahvakunstist inspireeritud kollektsiooni. See on viinud meie pärandi nii kodumaistele kui välismaistele moelavadele.

Näituse ettevalmistamise käigus joonistus välja kaks ajastuülest tendentsi. Esiteks on mõnede Eesti piirkondade muustrid, värvid ja tikandid pälvinud oluliselt rohkem tähelepanu kui teised. Nii on Muhu tikandid, kinda- ja kampsunikirjad, Setu muustrid ning Põhja-Eesti lillkiri kõigil näitusel käsitletud perioodidel loojaid enim inspireerinud. Teine omapära paikkondlike eelistuste kõrval on väga tugev naistemoe ülekaal, meeste mõeldud rõivastuses on rahvuslik joon enamasti piirdunud vestide ja kampsunitega. Esialgsete plaanide järgi soovisime igas perioodis panna välja vähemalt ühe rahvusliku meesteriie tüüpi, hiljem luhtus see plaan ka tehnilistel põhjustel.



Vaade näitusele „Külatänavalt punasele vaibale. 100 aastat rahvuslikku moodi“.

Foto: Berta Vosman, ERM Fk

## Näitused: rahvarõivad ja mood

### Esemete ettevalmistamine

Paralleelselt näitusekomplektide valikuga käis rahvarõivanäituse rõivaste ja ehete korrastamine. Konservatorid vaatasid üle kõik esemed ning tihtipeale selgus, et valitu tuli asendada teiseга – õnneks oli, mille hulgast valida.

Konserveerimistöö paremaks sujumiseks oli ääretult oluline jagada kuraatoriga ühist esemete nimekirja, kuhu paralleelselt sisestati ajakohane info kuraatori tehtud muudatustest või konservatorite korrastatud või näitusele mitte lubatud esemetest. Tihti osutus probleemiks ka MuSi piltide halb kvaliteet, mis ei võimaldanud kuraatoril märgata eseme kahjustuse ulatust, mis viis eseme väljavahetamiseni. Üksikud esemed jõuti korrastada alles pärast näituse avamist, esialgu olid väljas ajutised eksponaadid.

Lisaks tekstiilesemetele oli suur ettevõtmine korrastada kõik näitusele minevad ehted. ERMi metallikonservatoriga koos töötas ka ehtekunstnik Indrek Ikkonen ja

mitmed praktikandid. Ehete korrastamisel võeti eesmärgiks puhastada esemed eelkõige uuretesse kogunenud mustusest, rikkumata eset katvat paatinat. Vajadusel teostati minimaalselt keemilist töötlust.

Moenäituse esemed vaatasid kuraator ja konservatorid üle pärast 2017. aasta jaanipäeva, kui näituse avamiseni jäi kolm kuud. Õnneks oli enamik esemeid heas seisukorras ja ei vajanud konservatorite suuremat sekkumist. Siiski võeti väiksemateks või suuremateks korrastustöödeks ette 39 objekti. Peamisteks kahjustusteks olid rebendid, lahtised niidid ja lõngad või plekid. Teostati kuiv- ja märgtöötlust. Erandkorras tuli vastu võtta otsus valmistada näituse tarbeks eseme A 603:53 nõopidest koopiad. Metallnõopide telluloidist kate oli niivõrd rabedaks muutunud, et neid ei olnud võimalik eksponeerida.

Vitriinides eksponeeritud kingad ja aksesuaarid olid samuti heas seisukorras. Turvakaalutlustel eksponeeriti ehteid vitriinides, kuna mannekeenid asetati ruumis üsna ma-



Vaade näitusele „Külätänavalt punasele vaibale. 100 aastat rahvuslikku moodi“.

Foto: Berta Vosman, ERM Fk

## Näitused: rahvarõivad ja mood

dalale poodiumile. Esemete toetamine ja kinnitamine vitriinidesse oli samuti omaette kunsttükk. Arhiivikvaliteediga abimaterjalid ei saa ehete kõrval domineerima hakata ja kinnitused vertikaalpinnal peavad olema stabiilsed, aga võimalikult nähtamatud.

### Näituste produktsioon

Kõigepealt peab avama, mida tähendab mahukate näituse produtseerimine. Lühidalt öeldes on see kõik näitusega seonduv peale sisuloo, millega tegeleb kuraator, ja korrastamise, millega tegelevad konservaatorid. See on kujundaja ja kujunduseks vajalike asjade otsimine ja kokku toomine, ehitajate leidmine ja ehituse jälgimine. Rõivanäituste ettevalmistamise juures tulid mängu ka konstruktorid ja tehnikud (*catwalk*'i ehitus ja liikumine koos heli-valgusega) ning vajalike installatsioonivahendite hankimine ja mannekeenide 3D-mudeldamine. Samuti tuli koostada esemete näitusepassid MUISis ja teha taotlusi deponeerimiseks. Edasi tuleb juba deponeeritud museaalide transpordi korraldamine, kui esemed on väljastpoolt oma muuseumi. Trükiste – kalendri, postkaartide ja kataloogi tootmine. Tähtsaim ja raskeim productsendi ülesanne on tegelikult tagada sujuv koostöö väga paljude osakondade ja inimeste vahel. Iga näitusega on tegevused muidugi veidi erinevad, sõltuvalt kuraatorist või näituse spetsiifikast. Kui mängu tuleb tehnoloogia ja mahukas ehitusprojekt, kus eksponeeritakse nii vanu ja õrnast materjalist esemeid, on koostööpartnereid veel enam. Üsna palju hoolt ja vaeva nõuab valguse paika timmimine, keskkonna tolmuvabadus (massiivse külustajaskonna puhul) ja ruumi eritingimuste jälgimine.

Rahvariidenäituse ettevalmistused algasid intensiivsemalt 2016. aasta lõpus kui oli olemas Iir Hermeliini suurepärase, isegi ulmeline kujundus ning kuraator Reet Piiri nägemus, kuidas komplekte näitusele panna. Selge oli ka see, et ligi 1000-ruutmeetrise näitusepinna sellise kujunduse ehituseks tuleb korraldada riigihange. Riigihanke pidi kuulutama välja samuti mannekeenide ning nende aluste saamiseks.

Rahvarõivanäituse ehitusega saime alustada napilt kuu enne väljakuulutatud avamist. Ehitaja (Rennes OÜ) hoiatas meid kohe, et täismahus konstruktsioone nad selleks ajaks valmis ei pruugi jõuda. Ehitus oli keerule: nii sai puidust karkass endale peale laserlõikusega kaunistatud pitsseinad, mille peal kokku 1062 detaili, kuhu vahele paigutati valgustus ja heliseadmed. Kuna seinad polnud ühes tükis ega siledad, vaid käisid kokku tasapinnalistest kildudest, saabusid tükid nummerdatult. Alltöövõtjatest seinte kokkupanijad töötasid enne avamist hiliste õhtutundideni. Ka paar kuud pärast avamist toimusid muutused, lõplikul kujul said seinad valmis augustiks. Vaheseinte vahele paigutatud turvavitriinidesse paigutati esemed, kus nõuetekohase paigalduse eest hoolitsid näituse meister ja konservaatorid.

Rahvusliku moe näituse kujundajaks oli Liina Unt, kellega toimus esimene kohtumine suvel 2017. Põnev oli näha ja võrrelda kahe suurepärase teatrikunstniku käekirja ja esitluslaadi. Oma kujunduse tutvustuseks oli Liina Unt kaasa võtnud näituse maketi. Kujunduses kattis galerii välimise saali põrandat punane vaip, mannekeenid olid „tubades“, mida markeerisid ka ajastu põrandakatted – vabariigiaga laudpõrand, tamme- ja kiviparkett, välis-eesitit valge rüüuvaip ja nõukogude aega pruun värvitud vineerplaat ning sama värvi linoleum. Ruumi avardasid kõikides tubades suured peeglid ning tapeediks olid tookordsete moeajakirjade pildid ja artiklid.

Näituse ehituslik maht oli väiksem, seinad ja põrandad ehitas AS Bart.ee. Productsendi osaks oli põrandakatete ja peeglite otsimine, mis andis talle võimaluse külustada arvukalt ehituspoode. Vaja oli näiteks kalasabamustrilist tammeparketti või eriti laia põrandalauda, sobivat pruuni värvi linoleumi andis otsida. Meile jõuti valmis kududa isegi 20-meetrine punane kaltsuvaip.

### Mannekeenide valik

Rahvariidenäituse jaoks oli vaja 152 mannekeeni, mis pidid olema äravõetavate käte ja peaga ning parkümmend komplekti (mehed ja *catwalk*'ile minevad naised) ka koos

## Näitused: rahvarõivad ja mood

jalgadega. Lisaks oli vaja kolme erineva kõrgusega alt suunatud valgusega aluseid. Loomulikult pidid mannekeenid olema museaalidele sobivast materjalist. Mõõte paika panes lähtuti kõige väiksematest rõivakomplektidest ja peakatetest, sest mannekeenide väiksemaks lõikamine ei tulnud kõne alla. Need mõõdud on aga tänapäeva inimestega võrreldes natuke väiksemad. Kõige selle pärast ei saanud osta netipoodides pakutavaid valmis mannekeene.

Alternatiive otsides pakkusid valmistajad välja poliüuretaanvahu, mis esialgu ei meeldinud konservatoritele. Konserveerimisvaldkonnas on see läbi ajaloo olnud muuseumikeskkonda mittesobiv materjal. Kuid selle valmistamise tehnoloogiad on tunduvalt muutunud ning täienenud. Oddy testi meetodil tehtud materjalikatsed näitasid negatiivseid, st lubavaid tulemusi, mistõttu võeti vastu otsus valmistada mannekeenid poliüuretaanvahust. Töö käigus pidime paraku rahapuudusel loobuma mannekeene tolmu ja katsumise eest kaitsvatest ümbristest.

Hangetest väljus võitjana OÜ Eccom, kelle toota jäid nii mannekeenid kui ka näituse pitsilised seinad. Väljapaneku kesksel oleva liikuva püüme valmistajaks sai AS Wazombi.

Moenäitusel saime kasutada sama vormi järgi valitud mannekeene, kuigi neid tuli natuke kohendada. Esiteks ei olnud moenäitusel vaja mannekeenidele päid, kuna peakatted ei olnud osa näitusest. Teiseks tekitasid probleemi õlaotstes olevad torud, mille külge sai vajadusel käed monteerida. Kuna väga paljud kleidid olid üldse ilma varrukatega, pidid mannekeenid olema õlgade juures ilusa viimistlusega. Õnneks sai tootja vastavad kohendused teha ja mannekeenid sobisid moenäitusele ideaalselt.

Omaette nuputamist nõudis pluuside eksponeerimine. Otsustasime kohe, et ei soovi neile juurde otsida ajastu seelikuid, kuna sellisel juhul ei oleks pluusist ja seelikust moodustud komplektid olnud originaalsed kooslused. Kuna meie soov oli hoida tähelepanu rahvusliku kaunistusega pluusil, lahendas kunstnik Liina Unt küsimuse lihtsate maani ulatuvate helehallis toonis seelikutega,



Mannekeenide riietamine.

Foto: Anu Ansu, ERM Fk

## Näitused: rahvarõivad ja mood

mis jätsid elegantse mulje ja sulasid kokku näituse halli seinavärviga. Kuna mannekeenidele käsi ei planeeritud, muutus keeruliseks mitmete läbipaistvate pikkade varrukate eksponeerimine, mille käise serv peaks rõivaid kandes toetuma randmele. Vältimaks soolikana rippuvaid varrukaid, toestati käised vajalikult kõrguselt melinexi kilega, mis kinnitati omakorda mannekeeni õlale.

Mannekeenide tellimisel tehtud apsaka tõttu jäid eksponeerimata ka vähesed leitud ja välja otsitud rahvuslikel ainetel meesterõivad, kuna olemasolevate mannekeenide seljas ei olnud võimalik pükse eksponeerida.

### Mannekeenide riietamine

Täpselt nädal enne rahvarõivanäituse avamist saime hakata mannekeene riietama. Kutsusime inimesi appi ja abilisi tuligi kõikjal – isegi toitlustusosakonnast ja giidide seast. Töö oli organiseeritud nii, et produkt koostas kuraatori nimekirjade järele komplekti ja andis selle riietajatele edasi. Kuna rõivaesemed olid tihti erineva suurusega, tuli mõnel juhul kasutada ohtralt „polstrit“ mannekeenile toekamate puusade või rindade vormimiseks. Reet Piiri vaatas

komplektid jooksvalt üle ja andis nõu. Aja jooksul oli tal kogunenud mitmeid nippe, kuidas riie mannile ilusti selga istuma saada. Näiteks asetati iga käise otsa papist toru, seelikut kergitati selja juurest kindlast kohast ja kuidas veel sõled ilma pluusidesse auke torkamata rinda saadi, andis ainult imestada. Valmis mannekeenile läks sõna otseses mõttes kott pähe ja nad viidi järgmisesse ruumi hoiule. Kotid kaitsesid mannekeene tolmu eest transpordil ja ka näituse saalis, kuni viimaste ehituslike pisitööde lõpetamiseni.

Kaks päeva enne avamist algas mannekeenide näituseruumi paigaldamine. Avamishommikuks olid postamendid elektrijuhtmetega ühendatud. Viimased etiketid kleebiti ja seelikud ning särgid sirutati pärastlõunal. Tund enne avamist selgus, et püüne siiski pöörlema ei hakka. Panime staarmannekeenid siiski sinna peale paika.

Moenäituse mannekeenid valmisid tähtajaks ning seega oli riietamine rahulik, peaaegu märkamatu protsess. Kuigi mannekeenid olid väga saledad, selgus mõningaid muuseumikogus olevaid kleite neile selga proovides, et kleidid on omal ajal õmmel-



Foto: Berta Vosman, ERM Fk

## Näitused: rahvarõivad ja mood

dud veel väiksematele inimestele. Ilmselgelt polnud siis ka pikad tõmbelukud veel nii levinud ja seetõttu tuli mõnede väga ilusate esemete eksponeerimisest loobuda ja otsida neile asendused. Oli siiski ka natuke polsterdamist ja sättimist varrukate, õlgade ja natuke toekamatele inimestele mõeldud kleitidega.

### Näituste programm

Rahvarõivanäitus sai endale kataloogi (koostaja Reet Piiri, kujundaja Angelika Schneider), 2018. aasta kalendri ja postkaardid. Lisaks ilmus mitmeid rahvarõivateemalisi trükiseid (vt lk 232–233).

Reet Piiri koostas küsimuskava „Rahvarõivaste kasutamisest tänapäeval“, mille lood täiendasid ERMi kogusid. Lisaks konverentsile „Rõivad ja nende lood“ toimusid rahvarõivaste koolitused ning argine nõustamine rahvakultuuri nõuandekeskuses.

Näitusel oli mitmeid haridusprogramme kooliealistele ning koostöös Tallinna Ülikooli koreograafiaosakonnaga programm „Rahvarõivas ja tants eesti rahvakultuuris“.

Loengutes rääkisid rahvakunstist ja moest Signe Kivi, Piret Puppert, Anu Raud, Kärt Summatavet, Aldo Järvesoo, Arne Niit ning Nasta Gluško rahvarõivaste kaasaegsest kasutusest Valgevenes. Lisaks oli üle paarikümne õpitoa täiskasvanutele, tegutses rahvarõivakool ning toimusid tutvustused ja loengud rahvarõivaste säilitamisest (näiteks Jõhvi kihelkonna rahvarõivaste päev, Kihnu päev jt).

2017. aasta tõi ERMi ka 4 moeetendust, mis ühendasid kaasaegse ja traditsioonilise rõiva temaatikat (Eesti Kunstiakadeemiast, TÜ Viljandi Kultuuriakadeemiast), Eesti moefestivali gala ja Tatjana Moskvina soome-ugri teemaline moeetendus.

Unikaalne näitusekeskkond leidis lisaks tavakülastusele väga aktiivset kasutust, kus meistrid ja rõivadisainerid käisid komplekte joonistamas, nõuandekeskuse kursuselased said ulatuslikult kasutada avatud ERMi kogusid ja pered tulid otsima oma piirkonna komplekte.



„Rahvarõivas on norm. Igal aastaajal“.

Foto: Berta Vosman, ERM Fk

## Väljaanded: 2017

2017. aastal oli ERMi kirjastustegevus seotud rahvakultuuri ja eriti rõivateemaliste trükiste väljaandmisega, mis kaasnesid näituse „Rahvarõivas on norm. Igal aastaajal“ (kuraator Reet Piiri) avamisega. Lisaks ilmusid iga-aastased väljaanded ning püsinäituseid toetavad trükised – Eesti kultuuriloo püsinäituse „Kohtumised“ lastekataloog ja soome-ugri püsinäituse „Uurali kaja“ kataloog näituse animatsioonidega („Uurali kaja. Üheksa animeeritud juttu soome-ugri naistest ja meestest“), mis valiti 25 Eesti kauneima raamatu konkursil 2017. aasta parimate hulka.

**Eesti Rahva Muuseumi aastaraamat 60.** Tartu, 2017. ISSN 1406-0388. Peatoimetaja Pille Runnel, toimetaja Anu Kannike, Agnes Aljas, keel ja korrektuur Tuuli Kaalep, Karin Kastehein, makett Roosmari Kurvits, kaas Jane Liiv, küljendus Tuuli Kaalep.

Artiklid:

- Inna Põltsam-Jürjo. Paganate kookidest seakõrvadeni. Transkultuuriline rännak ühe toidu jälgedes läbi sajandite ja kokaraamatute
- Anu Kannike, Ester Bardone. Köögi-ruum ja köögikraam Eesti muuseumide tõlgenduses
- Aivar Jürgenson. Eestlaste toidukultuuri võõrsil
- Riina Reinvelt. Oma ja võõras toit: 1944. aasta pagulaste toidukogemused ERMi allikate põhjal
- Helgi Põllo. Toidukultuur Hiiumaa muuseumis: kogumine, uurimine, vahendamine



- Ene Kõresaar, Kirsti Jõesalu. Okupatsioonide muuseumist Vabamuks: nime-tamispoliitika analüüs

Ülevaated:

- Eesti Rahva Muuseumi 2016. aastal
- *In memoriam.* Aleksei Peterson (1931–2017)

### Ajakiri Journal of Ethnology and Folkloristics

Peatoimetaja Ergo-Hart Västriik, toimetus Risto Järv, Art Leete, Indrek Jääts, Aado Lintrop, Pille Runnel, Ülo Valk, Taive Särg; keeleteoimetaja Daniel E. Allen; tegevtoimetaja Helen Kästik; kujundus Roosmari Kurvits; küljendus Tuuli Kaalep. Väljaandjad Eesti Rahva Muuseum, Eesti Kirjandusmuuseum, Tartu Ülikooli eesti ja võrdleva rahvaluule osakond ning Tartu Ülikooli etnoloogia osakond.

ISSN (print) 1736-6518, ISSN (online) 2228-0987.

Journal of Ethnology and Folkloristics; Vol. 11, No. 1. Tartu, 2017. Erinumber „Contemporary Ritual Landscapes“.

Artiklid:

- Pirjo Kristiina Virtanen, Eleonora A. Lundell, Marja-Liisa Honkasalo. Introduction: Enquiries into Contemporary Ritual Landscapes
- Art Leete. Landscape and Gods among the Khanty
- Lea Kantonen, Pekka Kantonen. The Living Camera in the Ritual Landscape: The Teachers of the Tatuutsi Maxakwaxi School, the Wixárika Ancestors, and the Teiwari Negotiate Videography
- Bénédicte Brac de la Perrière. Initiations in the Burmese Ritual Landscape
- Elisa Farinacci. The Israeli–Palestinian Separation Wall and the Assemblage Theory: The Case of the Weekly Rosary at the Icon of Our Lady of the Wall
- Johanna Sumiala. “Je suis Charlie” and the Digital Mediascape: The Politics of Death in the Charlie Hebdo Mourning Rituals



## Väljaanded: 2017

- Azher Hameed Qamar. The Postpartum Tradition of Sawa Mahina in Rural Punjab, Pakistan
- Tatiana Vagramenko. 'Blood' Kinship and Kinship in Christ's Blood: Nomadic Evangelism in the Nenets Tundra

### Ülevaated:

- Nikolai Vakhtin. The Concept of Work in Yupik Eskimo Society Before and After the Russian Influx: A Linguist's Perspective

Journal of Ethnology and Folkloristics; Vol. 11, No. 2. Tartu, 2017.

### Artiklid:

- Stefan Groth, Yonca Krahn. Sensing Athletes: Sensory Dimensions of Recreational Endurance Sports
- Reet Hiimäe. Destiny, Miracle Healers and Magical Intervention: Vernacular Beliefs on Involuntary Childlessness in Estonia
- Nafisa Yeasmin. Cultural Identities in Sustaining Religious Communities in the Arctic Region: An Ethnographic Analysis on Religiosity from the Northern Viewpoint
- Rahman Veisi Hasar. Metaphor and Metonymy in Ancient Dream Interpretation: The Case of Islamic-Iranian Culture
- Valentina Mironova, Julia Litvin. Young People's Joint Leisure Activities in Traditional Karelian Culture: Norms and Social Practice

- Simon Young. 'Her Room Was Her World': Nellie Sloggett and North Cornish Folklore

### Ülevaated:

- Ülo Valk, Anastasiya Astapova, Elo-Hanna Seljamaa. Interview with Professor Simon J. Bronner
- Alexandru-Laurențiu Cohal. Book Review: The Rites of Passage Time after Time

### Kogumikud

*Neidude peakatted rahvarõivaste juurde.* Tartu 2017. ISBN 978-9949-548-46-0. Koostaja, toimetaja Ellen Värvi; keeleteoimetaja Karin Kastehein; kujundaja Maarja Roosi. Väljaandja Eesti Rahva Muuseum.

*Eesti rahvariiete ajalugu.* Tartu 2017. ISBN 978-9949-548-49-1. Autor Ilmari Manninen; toimetajad Tiina Saluvere, Ivi Tammaru, Tuuli Kaalep; kujundaja Kalle Müller. Väljaandja Eesti Rahva Muuseum.

*Virumaa rahvarõivad.* Tartu 2017. ISBN 978-9949-548-44-6. Autor Kersti Loite; toimetajad Karin Kastehein, Reet Piiri; kujundaja ja küljendaja Mart Kivisild. Väljaandja Eesti Rahva Muuseum.

### Kataloogid

*Rahvarõivas on norm. Igal aastaajal / Regarded as a Norm, Perennially Worn.* Tartu 2017. ISBN 978-9949-548-47-7. Koostaja Reet Piiri; toimetaja Karin Kastehein; kujundaja Angelika Schneider. Väljaandja Eesti Rahva Muuseum.

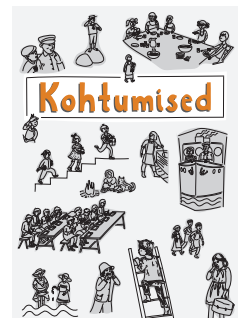
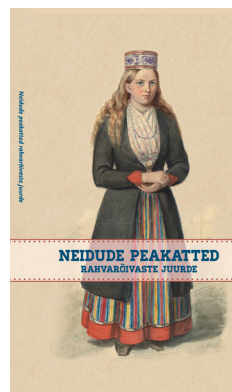
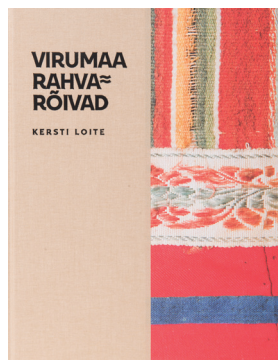

## Väljaanded: 2017

*Uurali kaja. Üheksa animeeritud juttu soomeugri naistest ja meestest.* Tartu 2017. ISBN 978-9949-548-41-5. Koostajad Art Leete, Svetlana Karm, Priit Tender; kujundaja Catherine Karu, Keidi Rehe. Väljaandjad Eesti Rahva Muuseum, Eesti Joonisfilm.

*Kohtumised.* Näituse kataloog lastele. Tartu 2017. ISBN 978-9949-548-45-3. Koostajad Kristel Rattus, Anu Järs, Terje Anepaio, Liisi Jääts, Külli Lupkin, Anti Lillak, Pille Runnel, Kaari Siemer; keeleteoimetaja Tuuli Kaalep; kujundus ja illustratsioonid Joonmeedia. Väljaandja Eesti Rahva Muuseum.

*Inimesed.* Tartu 2017. ISBN 978-9949-548-43-9. Koostaja Reet Mark; tekstid Ilmat Kruusamäe, Tiiu Kirsipuu, Reet Mark; toimetaja Tuuli Kaalep; kujundaja ja küljendaja Tuuli Kaalep; kaanekujundus Jane Liiv. Väljaandja Eesti Rahva Muuseum.

*Maailmafilm.* Tartu visuaalse kultuuri festival. 20.-25. märts 2017. Worldfilm. Tartu World Film Festival. Tartu 2017. ISBN 978-9949-548-19-4. Toimetajad Jaanika Jaanits, Pille Runnel, Tuuli Kaalep, Andreas McKeough; kujundaja Martin Voltri; küljendus Tuuli Kaalep. Väljaandja Eesti Rahva Muuseum, MTÜ Maailmafilmi Ühing.

### Käsiraamatud ja õppematerjalid

*Pilistvere naine: rahvarõivaste valmistamise juhend.* Tartu 2017. ISBN 978-9949-548-48-4.

Koostaja Reet Alev; toimetajad Age Raudsepp, Ellen Värv, Ivi Tammaru; kujundaja Merike Tamm. Väljaandja Eesti Rahva Muuseum.

*Pilistvere mees: rahvarõivaste valmistamise juhend.* Tartu 2017. ISBN 978-9949-548-51-4. Koostaja Ellen Värv; toimetaja Ivi Tammaru; kujundaja Merike Tamm. Väljaandja Eesti Rahva Muuseum.

### Teesid ja teatmikud

*Noorte hääled. Noorte etnoloogide ja folkloristide konverents, Tartus 29. aprillil 2017.* Ettekanne kokkuvõtted. Tartu 2017. ISBN 978-9949-548-42-2. Koostajad Ave Gorsič, Piret Koosa; toimetajad Ave Gorsič, Karin Kastehein, Piret Koosa; kujundus ja küljendus Tuuli Kaalep; kaas Jane Liiv. Väljaandjad Eesti Rahva Muuseum, Eesti Kirjandusmuuseumi Eesti Rahvaluule Arhiiv.

*Muuseum ootab Sinu lugu!* Tartu 2016. Koostaja Agnes Aljas, toimetaja ja küljendaja Ivi Tammaru. Väljaandja Eesti Rahva Muuseum.

### Muud trükised

*ERMi kalender 2018.* Tartu 2017. Koostaja Reet Piiri; toimetaja Karin Kastehein; kujundaja Angelika Schneider. Väljaandja Eesti Rahva Muuseum.

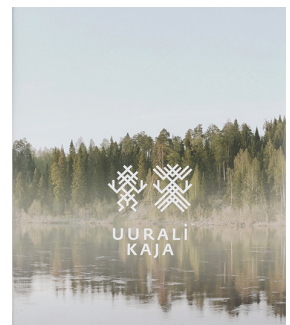

## Programm: 2017

ERMi programmi kirev aasta viis sajad sündmused uuest hoonest välja ja pakkus võimalusi uue hoone katsetamiseks. ERMi konverentsikeskuse moodustavad A-poolel Jakob Hurda konverentsisaal (250 kohta) ning 5 väiksemat auditooriumi. Lisaks nendele on paralleelsessioone nõudvate konverentside ja messide puhul kasutusel ka ERMi hariduskeskuse õppeklassid ning Maailmafilmi saal. Raamatuesitlusi ning avalikke loenguid korraldati ka ERMi raamatukogus ning rahvakultuuri nõuandekeskuse ruumis. Suuremaid üritusi, kontserte ja ka hüpnäitusi korraldati silla-alal. Suurürituste toilitlustamisega tegeles oli ERMi restoran Pööripäev. Konverentse, koolitusi ja ettekandepäevi korraldati ka B-poolel asuvas teatrisaalis, kus toitulusega toetab ERMi kohvik Pööriöö. Sügisest 2017 alustati koostöös Tartu Ülikooliga kaks korda kuus toimuva loengusarjaga „Maailm ja rahvad“, kus tutvustati hõimurahvaid (ERMi hõimuklubi) ja teisi põlisrahvaid.

### Konverentsikeskus ning suurüritused

Seminaride ning konverentside küllastajaid oli 2017. aastal ERMis ligi 12 000. Korporatiivürituste, asutuste ja organisatsioonide pidulike vastuvõttude küllastajaid oli ligi 9000. ERMi konverentsikeskuse tihedad külalised olid erialaühingud, seltsid ja avaliku sektori organisatsioonid ning koolitus- või üritusturundusettevõtted. Eraldi ülemajalise programmiga küllastasid ERMi Viljandi Riigigümnaasium, toimus Tartu Katoliku Kooli päev, Jaan Poska Gümnaasiumi päev, Kihnu kultuuri tutvustav Kihnu Päev.

Iga-aastastest Tartu üritustest toimusid ERMis Tartu kultuurikandja 2017 galaõhtu, täiskasvanud õppija nädala avamine, Hiie Väe tunnustamine, Taru noorte folkloorifestival jpm. Traditsiooniliselt toimus koolidevaheline võistujoonistamine, ehk päev, mil ca 150 koolilast joonistas ERMi püsinäitustel. 2017. aasta alguses toimus ERMis ka 2016. aasta muuseumide aastaauhindade konverents ja gala „Tähesadu“, mida küllastas üle 500 muuseumitöötaja.



ERMi hõimuklubis esines Nikolai Kuznetsov ettekandega „Soomeugrilasena Eestis“.

Foto: Anu Ansu, ERM Fk

## Programm: 2017

### Väliala ja Raadi park

Juba üle 10 aasta on olnud Tartu linna jaanituli Raadi mõisapargis. 2017. aasta võidupüha tähistati eriti uhkelt. Programm algas maakaitsepäevaga ERMi välialal, tihedas programmis röömustas rahvast ansambel Metsatöll, demonstreeriti päästetehnikat, sõjaväe rasketehnikat ja peeti näidislahingut. Edasi liikus peo kese ERMi peasissepääsu juurde, kus olid kontserdid ja Kaitseliit andis pidulikult üle võidutule. Programm jätkus Raadi mõisapargis, kus oli mitmesugust tegevust peredele ning õhtul astusid üles ansamblid.

Juulikuus peeti Raadi pargis taas festivali Punk & Roll.

2017. aasta oli esimene hooaeg, mil kasutati ERMi välialal paiknevat viinaköögi vabaõhusaali. Seal toimusid kontserdid, etendused, pulmatseremooniad ning korraldati ettevõtete suvepäevi.

Jätkusid eksperimentaalarheoloogia meistriklassid, väliala kasutasid mitmed rahvaspordiüritused ja võistlused.

Suve teises pooles paigaldati viinaköögi lähiste külakiik, mille valmistas ja kinkis ERMile rahvatantsuselts Upsijad. Mänguväljak valmis sügiseks ning pakkus pika ja ilusa sügise jooksul rõõmu paljudele lasteaiarühmadele ja peredele.



Maakaitsepäeva näidislahing Raadi välialadel.

Foto: Arp Karm, ERM Fk

## Programm: 2017

### Muusikaüritused

ERMis toimus 2017 aastal üle 100 kontserdi. Oma produktsiooniga tähistati näiteks veebruaris Eesti Vabariigi 99. sünnipäeva ansambli Metsatöll ja USA õhujõudude Euroopa orkestri kontserdiga, emakeelepäeva kontserdiga „Jää, Juhan“, Soome sajanda sünnipäeva auks toimus Kimmo Pohjoni suurejooneline kontsert, mida kogunes kuulama üle 800 külalise. ERMi kontserdisarjas „Hinge tõmme“ esinesid Mari Jürjens, Riho Sibul, Mari Kalkun, Jaan Pehk, Siiri Sisask, Jarek Kasar, Tuuli ja Teet Velling, Lauri Saatpalu ja Eva Eensaar.

Regulaarselt toimusid ERMis regilaulutoad. Samuti korraldati koostöös Fenno-Ugriaga soome-ugri teemalisi kontserte ning hõimuõhtuid. Lisaks toimusid üle nädala kolmapäeviti Tartu Jazz Clubi kontserdid ning muusikafestivalidest leidis ERMis kodu IDeeJazz. Sügisest alustas ERM koostööd Plmf-iga (Pille Lille Muusikute Fondiga) kontserdisarjas „Kammerõhtud ERMis“,

kus pakuti tasuta klassikalise muusika kontserte väga heade eesti interpretide esituses.

### Teatrisündmused

Jätkusid Tartu Uue Teatri lavastuse „Vägi“ etendused, lisaks etendasid lavastusi teater R.A.A.A.M, NO99, Fine5, Theatrum, Vaba Lava, MTÜ Vaba Vorm ja Eesti draamafestivalil Tallinna Linnateater ja VAT-Teater. Toimusid ka EMTA Lavakunstkooli XXVIII lennu diplomietendused ja ERMi küllastas trupp Jaapanist.

Koostöös teatriga Vanemuine valmis ERMi teatrisaalis Mai Murdmaa lavastus „Ninasarvik“ ning teatriga Must Kast tuli välja suvelavastus „Kaksimaa/Kaksoismaa“, mida mängiti ERMi viinaköögis.

### Film

Sügisel 2017 toimusid ERMis koostöös Elektriteatriga mitmete mängu- ja dokumentaalfilmide seansid. 20.–25. märtsil toimus 14. Maailmafilmi festival.



Kimmo Pohjoni kontsert.

Foto: Arp Karm

## Programm: Maailmafilm

14. Maailmafilmi festival toimus 20. märtsist kuni 25. märtsini. Linastus üle 50 filmi. Neist osa on tähelepanu leidnud rahvusvahelistel festivalidel, teised esindavad autorite esimesi kaalukamaid töid. Seetõttu koondus osa filme „Uute talentide“ programmi, mis aitas välja tuua vormilt väga erinevaid lähenemisi, mida ühendas omavahel alles karjääri alguses seisvate režissööride uudishimulik pilk.

14. Maailmafilmi festivali kõige mahukamad alaprogrammid rääkisid rändavast maailmast ning silmapaistvatest naistest ja nende „kohast“ maailmas.

Kõik tahaksid, et neil oleks koht, kus olla – kodu. Kuid maailm on liikumises. Paigal püsimise illusioon on kõikuma löönud, põhjustades segadust ja hirmu nii paigal olijates kui ka uue elu otsijates. Programm „Nelja tuule poole“ portreeteris liikvel olemise kogemusi – nii sunnitud kui vabatahtlikke. Kõige radikaalsema lähenemisviisi on siin leidnud filmi „Need, kes hüppavad“ režissöörid, kes andsid kaamera põgeniku kätte, ise protsessist taandudes. Film poliitiliselt ja emotsionaalselt äärmiselt laetud teemal saavutab seeläbi peaaegu ebamugava vahetuse. Film meestest, kes üritavad iga hinna eest tungida üle piiritara, mis eraldab Marokot Hispaania enklaavist Melillast on filmitud autobiograafiliselt. Nii ületab lugu tavalise filmija ja filmitava vahelise piiri, mis annab dokumentaalfilmidele paljudel juhtudel nende tonaalsuse ja piirab tõlgendusruumi.

Dokumentaalfilmide maailmas on palju mehi – nii filmijate kui filmitavate hulgas. Sel korral joonistusid välja aga mitmed lood, mille peategelasteks olid naised oma tugevuses, teadmistes, säras, aga ka ellujäämise oskustes. Lood koondusid alaprogrammi „Naise koht“. On selge, et ka tänapäeva maailmas võib sugu olla saatus. Vahel õnnestub naistel see ümber sõrme keerata ja elada elu vastavalt oma tõekspidamistele, kuid palju on kohti ja olusid, kus tüdrukud on vastamisi ohtudega, mis ähvardavad ainult neid ja lihtsam oleks olnud sündida poisina.

Programmis „Soome-ugri lood“ jõudis festivalikülalastajateni kaks Eesti filmitegijate

filmi – üks neist ERMi varasemate etnograafiliste uurimisreiside järgi otsiv uurimusfilm Vepsa küladest ja nende elanikest, mille autoriteks on ERMi teadur Indrek Jääts ja filmistuudio juht Maido Selgmäe. Teine, visuaalantropoloog Liivo Niglase film Juri Vellast „Armastuse maa“ pärjas Eesti Kultuurkapital 2016. aasta Eesti parima dokfilmi tiitliga.

Festivali filmiprogrammi pani kokku programmitoimkond: festivali juht Pille Runnel ning visuaalantropoloog Karin Leivategija. Filme aitas valida ka antropoloog Eva Toulouze.

Festivali toetasid Eesti Filmi Instituut ja Tartu linn. Korraldajad tänavad ka oma strateegilisi koostööpartnereid – disainistuudiot Fraktal, Elektritheatrit ja mitmeid teisi, samuti festivali vabatahtlikke.



Foto: Helena Pass, ERM Fk

## Heimtali muuseum: 2017

2017. aasta Heimtali muuseumis kulges suures osas väljakujunenud rütmis. Talveperioodil tegeldi rohkem kogudega, kevadel, suvel ja sügisel pühenduti tegevustele muuseumi külastajate tarvis. Muuseumisõprade üha kasvav arv neil kuudel sundis töötajaid keskenduma konteksti loomisele, ühendamiseks muuseumi vaimsust kohaliku loodusega.

Heimtali kogusid käidi uudistamas Eestist, aga ka lähemalt, alates Soomest ja Taanist kuni Jaapani, Korea, Ameerika ja Kanadani. Kokku külastas muuseumi 2017. aastal 3523 inimest, neist muuseumikogu kasutas 421. Heimtali muuseum ja Kääriku talu on olnud aastaid paigaks, kus käivad rahvakunstipraktikal Eesti Kunstiakadeemia tekstiili, samuti moekunsti, nahakunsti ja ruumikujunduse tudengid, vahel ka graafika- ja maalitudengid, samuti Tartu Kõrgema Kunstikooli tekstiili- ja TÜ VKA rahvusliku ehituse ja käsitöö tudengid ning Olustvere teenindus- ja maamajanduskooli õpilased.

Maikuu alguses toimus Heimtalis talgupäev „Teeme ära“, kus korrastati ajaloolise vallaselkuse ala ning traditsiooniline Heim-

tali käsitöölaad. Tekstiilikunstnik Anu Raua eestvedamisel oli juba nädal varem Heimtali muuseumisse üles seatud kangasteljed – nii sai Eesti Vabaõhumuuseumi algatatud aktsiooni kududa EV 100 sünnipäeva auks 100 meetrit rahvuslike triipudega kaltsuvaipa kaasatud ka Lõuna-Eesti rahvas. 20. mail toimunud üle-eestilisel muuseumiööl „Öös on mängu“ sai Heimtali muuseumis mängida rahvuslikke lauamänge. Suvel toimusid laagrid, rahvakunstipraktikad, rahvusvaheline Craft Camp, sai vaadata valikut Pärnu antropoloogiliste filmide festivalil ja Maailmafilmi festivali filmidest.

Aasta tipp-sündmuseks kujunes muuseumi sünnipäev, sest 27. novembril 2017 möödus 30 aastat päevast, mil puhkpillihelide saatel avas külastajatele ukseid tol ajal Viljandi nädissovhoosile kuulunud Heimtali koduloomuuseum. Päeva väärikaks tähistamiseks alustati ettevalmistustega juba varakult. Kevadel tehti remonditööd, pakiti muuseumi seale ja koliti ruume tühjaks. Suve jooksul said värsked ilme maja välisused ja esimese korruse aknad ning kahe toa laed, seinad ja põrandad. Avati ka uuendatud püsinäitus.



Foto: Anna Liisa Regensperger

Külastajad Heimtalis.

## Muuseumipood: 2017

ERMi pood pakub külastajatele mitmekülge kaubavaliku kaudu võimalust Eesti kultuuri ja ERMi näitustel nähtut kinnistada ja uuesti kogeda. Sortimendist leiab kaupu trükistest toidukaubani, mis võimaldavad külastajal kogeda Eestit mitmest aspektist. Lisaks on valikus soome-ugri rahvaste materjalid, näiteks ehted, mis on toodud käsitöömeistritelt Udmurtiast, Komist jm.

Muuseumipoe kaubavaliku loomisel on oluline roll koostööl ettevõtjate ja asutustega. Meenete seast leiab näiteks MTÜ Iseseisev Elu ja Maarja Küla tooteid, mille ostmisel toetatakse erivajadustega inimesi. Eesti Trükimuuseumiga toodeti taaskasutatud materjalidest ERMi märkmikud. Tartu Kõrgema Kunstikooli tudengid tegid ERMis tootearenduse praktikat, millest parimad tööd jõudsid poodi. Väga suur roll on käsitöökaubal, aga 2017. aastal laienes märgatavalt uue Eesti disaini tootevalik, tehes muu-

seumipoest ühe Tartu parima sellise kauba pakkuja. Olulisel kohal oli trükistevaliku laiendamine ja uuendamine.

2017. aastal oli muuseumipoel 242 kehtivat koostöölepingut, müüdi 67 088 toodet, neist enim müüdavad kaubad olid postkaardid, muuseumi pastapliatsid, magnetid ning margid. Keskmiselt kulutas iga muuseumikülastaja poes 2,24 eurot. Kalleimad müüdud tooted olid seinavaibad ja rahvuslikud kudumid ning hõbedast autoriehted. Kõige suurem käive oli muuseumipoes juulis ning augustis, kui muuseumi külastas palju välismaalasi.

Detsembris toimus esimene uus majas korraldatud ERMi jõululaat, mis osutus väga populaarseks – külastajaid oli üle 4000, müügil oli lai valik Eesti käsitööd ja toitu, lisaks osalesid jõululaadal mitmed muuseumid toredate töötubadega.



ERMi pood.

Foto: Berta Vosman, ERM Fk



## ERMi sõprade Selts: 2017

Koostöö ja vabatahtlik tegevus on märksõnadeks, mis iseloomustavad sõprade seltsi ettevõtmisi. 2017. aasta kevadeks olid seltsi liikmed ERMi uues majas töötanud pileti-kontrollidena üle 1800 tunni. Jätkati rahvaluule- ja keeleteadlase Jakob Hurda hauaplatsi korrastamist, oldi abiks Raadi mõisapargis jaanipäeva suurüritusel jms.

Vabatahtlike Värava kaudu jõudsid seltsi vahendusel ERMi mitmed abilised. Heategevusliku algatuse „Annetame aega“ käigus osalesid koos seltsi liikmetega muuseumi juures vabatahtlikud abilised üle Eesti.

Jätkus koostöö kirjandusfestivali Prima Vista korraldajatega, Merikeskus Vellamo sõprade seltsi, Londoni Eesti Seltsi, Tšehhi Eesti Klubi ja paljude Eesti Kultuuriseltside Ühenduse liikmeseltsidega. Kohtumistel Valga Muuseumi, Soome Rahvusmuuseumi ja Soome Postimuuseumi sõpradega vahetati kogemusi ja tehti koostööplaane. 9. septembril esineti ERMi Sõprade Seltsi tutvustava ettekandega Kotkas Soome muuseumide sõprade seltside aastakogunemisel. Jätkus koostöö Tartu linna, Tartu valla, Tartu Ülikooli, Muinsuskaitseametiga, teiste muuseumide ja kultuuriasutustega.

Emakeelepäeva tähistati vastse Wiedemanni keelehinna laureaadi Marja Kallas-

maaga, kes tutvustas aasta keeleteoks kuulutatud väljaannet „Eesti kohanimeraamat“. Ettevõtmine sai teoks koostöös haridus- ja teadusministeeriumiga, kes toetas ka eesti keele päeva korraldamist 16. märtsil Petseri Lingvistikooli Gümnaasiumis. 23. juunil oli selts Raadi mõisapargis toimunud Tartu linna jaaniõhtu peakorraldaja. Üheksa tundi kestnud programmi tuli uudistama üle 10 000 inimese.

Raadi puhkevõimaluste laiendamiseks saadi toetust ning välialale valmis 10 väli-grilli, Kohaliku Omaalgatuse programmi toetusega ehitati järve kaldale hooajaline ujukvai. Vastavalt muuseumiga sõlmitud koostöölepingule koguti sihtotstarbelisi annetusi teemapargi väljaarendamiseks.

Seltsi liikmete arv kasvas. Üldkoosolekul valiti uueks auliikmeks Petseri Lingvistikooli Gümnaasiumi eesti keele ja kultuuri õpetaja Vally Tamm ning esitleti aastaraamatut Lee nr 23.

Üle 200 seltsi liikme nii Eestist kui välismaalt võttis osa kultuuri- ja õppereisidest Baskimaale ja Valgevenesse ning Lätimaale. Aasta võeti kokku traditsioonilise mõisareisiga Alatskivi lossi.



29.09.2017 möödus aasta ERMi uue hoone avamisest ja muuseumi sõbrad tegid pidupäevaks korda Jakob Hurda hauaplatsi. Esiplaanil askeldavad Kirsten Hurt, tema ema Kristiina Sapp, Virve Tuubel ja Ene Puusemp.

Foto: Sirje Madisson

## **Laili Kuusma**

11. VIII 1965 – 28. V 2018



Kevadel, 28. mail 2018 lahkus meie seast Eesti Rahva Muuseumi pikaajaline tekstiilikonservaator Laili Kuusma.

Laili Kuusma sündis Väike-Maarja kihelkonnas Äntu külas Oja talus. Ema Helgi Kuusma (Klauks) oli pärit Viru-Nigula vallast Aserist ja isa Vello Kuusma Väike-Maarja vallast Simunast. Kuueaastasena asus Laili koos vanema õega õppima Väike-Maarja keskkooli, mille lõpetas 1983. aastal. Pärast keskkooli astus ta Tallinna 2. tehnikakooli õmbluse erialale, mille järel 1985. aastal asus õppima Tallinna Pedagoogilises Instituudis, üldtehniliste distsipliinide ja tööõpetuse õpetaja erialal. 2003. aastal astus Laili Tartu Ülikooli, mille lõpetas 2007. aastal loodusteaduste magistrikraadiga kultuuriväärtuste säilitamise suunal, uurimistööga „Roheliste

taimevärvide pesu- ja valguskindluse uurimine ning nende kasutamine tekstiilesemete konserveerimisel“.

Laili Kuusma töötas Eesti Rahva Muuseumis alates 1990. aasta 1. augustist. Esialgu asus Laili tööle teadurina, kuid sisuline töö toimus restaureerimisosakonnas tekstiilikonservaatorina, tollase osakonnajuhataja Lea Raichmanni käe all. Laili suureks panuseks oli Eesti suurima tekstiilesemete muuseumikogu, Eesti Rahva Muuseumi tekstiilesemete järjepidev konserveerimistöö, mida ta tegi läbi aastate hoole ja armastusega. Tänu Laili põhjalikkusele ja suurepärasele erialastele teadmistele on mitmed väärikad esemed konserveeritud ja hävimisest päästetud.

Laili pühendumus töösse innustas kolleege ja tulevase noori konserveaatoreid. Ta jagas oma praktilisi oskusi õpitubades, koolitustel ja käsitöölalastel kursustel. Laili panus Eesti tekstiilikonservaatorite erialaste teadmiste arendamisse oli märkimisväärne. Ta tutvustas oma töid konserveatorite erialanäitustel, Restaureatorite Klubi ja Konserveatorite Ühingu ning Balti konserveatorite triennaalide stendiettekannetes. Suure panuse andis Laili ka tulevaste tekstiilikonservaatorite väljaõpetamisele. Ta jagas lahkelt oma teadmisi ning juhendas alati ka iga väiksema küsimuse korral. Laili teadmised nii pesemis- kui toestamismetoodikate ja rahvarõivaste hooldusjuhiste kohta elavad edasi nii tema kirjutatud artiklites, intervjuudes kui ka järgmisele põlvkonnale õpetatud praktiliste konserveerimisoskuste näol. Koostöö Lailiga oli meeldejääv just tema rahuliku ja kaalutletud ellusuhtumise poolest, mille tõttu võis kindel olla, et iga vastuvõetud konserveerimisotsus oli hästi läbi mõeldud. Uurimist ja säilitamist väärt on ka suur hulk tema koostatud konserveerimisprotokolle, milles kajastuvad erisuguste esemete konserveerimisprotsessid, näiteks õrnad

## *In memoriam*

siidirätikud ja suuremõõtmelised lipud, aga ka keerukamad mitmest materjalist valmistatud kostüümid ja mänguasjad.

Laili oli Eesti Käsitööõpetajate Seltsi Aita asutajaliige aastast 1989 ja aktiivne osaline seltsi üritustel. Igaks suvelaagriks antud koduülesanded ja temaatilised kostüümid olid tal alati valmistatud kõrgel tasemel. Eelmisel aastal oli Laili Tartus toimunud suvelaagri muuseumipoolne korraldaja ja üks giididest. Aastatel 2003–2008 oli ta Tartu Restauraatorite Klubi eestseisuses ja 2008–2010 Eesti Konservatorite Ühingu juhatuses, mille tegevliige oli ta alates 2000 aastast. Alates 2014. aastast esindas Laili Eesti Rahva

Muuseumi konservatorite kutsekomisjonis, osaledes järjepidevalt tekstiilkonservatorite kutsestandardi väljatöötamisel.

Laili oli ka Eesti Lapiseltsi liige, talle meeldis lapitöö ja muu õmblemisega tegeleda. Peale uute tehnikate huvitasid teda vanad tehnikad – spetsialist oli ta nõeltehnikas, eriti kinnaste valmistamises. Talle meeldis tegeleda taimedega. Enesetäiendamiseks käis ta aastatel 1990–1993 Tartu lillekoolis.

Kolleegid ja sõbrad jäävad Laili Kuusmad mäletama heasüdamliku, tööka ja kohusetundliku inimesena. Ta oskas kuulata ja nõu anda ka kõige suuremate murede korral ning tema peale võis alati loota.